

 P.M.H.

KÚPEĽŇOVÉ RADIÁTORY

sortiment a cenník 2018

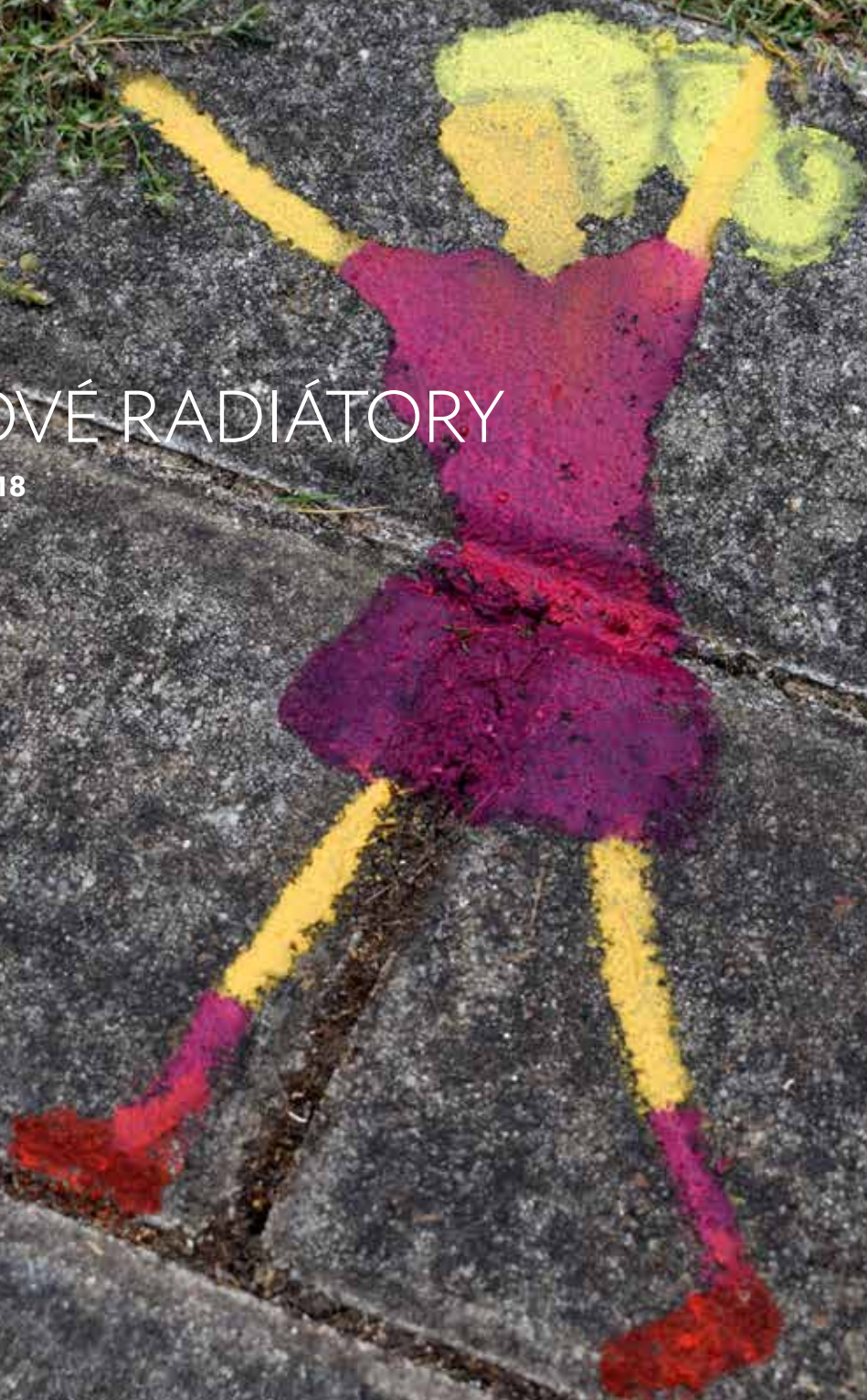



elegancia nielen pre vašu kúpeľňu

Střední uměleckoprůmyslová škola sv. Anežky České, obor: Užitá fotografie a média,
Michaela Šustová, 3. ročník, Barevné dlaždice, 2017.

DÔLEŽITÉ INFORMÁCIE

Radiátory nie sú určené na vykurovanie miestností, iba na sušenie uterákov, ... atď. Sú vyrábané a testované v zmysle EN 442-1. Sú určené pre vykurovacie systavy v individuálnej aj hromadnej výstavbe, v ktorých sa používa upravená voda alebo iná teplotná látka (ČSN 07 7401) s max. pracovnou teplotou 110 °C, a to s núteným alebo samočinným obehom s pracovným pretlakom do 0,6 MPa. Pripojovací závit G 1/2". Ako príslušenstvo je možné dodať ventily, elektrické vykurovacie tyče s výkonom 150-800 W, chrómové madlá na uteráky a chrómové závesné vešiaci.

Všetky naše modely (okrem CLIP, ELEKTRA, VENUS, FENIX, KARES, NESTOR, JUNO) je možné vo vykurovacích systémoch použiť pre kombinované vykurovanie. Kúpeľňové radiátory s kombinovaným vykurovaním je možné umiestniť v zóne 2 podľa ČSN 33 2000-7-701 vedľa vane, sprchového kútu alebo umývadla za dodržania minimálnych vzdialeností.

Inštalácia a montáž musí byť vykonaná odbornou firmou.

Objednávky sa prijímajú na e-mail: info@pmh-co.sk. Potvrdenie o prijatí objednávky je vždy písomné. V prípade, že ste toto potvrdenie neobdržali do 3 dní, tovar nie je objednaný! Objednajte znovu s poznámkou „objednané druhýkrát“. Potrebné informácie ohľadne predaja (objednávky, dodávky...) sa vybavujú na tel. 00420 380 711 237, obchod a poradenstvo na tel. 00421 907 313 245.

Na čistenie kúpeľňových radiátorov používajte vlhkú utierku z mikrovlákna. V žiadnom prípade nie je vhodné použitie abrazívnych alebo chemických čistiacich prostriedkov. Pre vyhotovenie nerez odporúčame špeciálny čistiaci prostriedok na nehrdzavejúcu oceľ (súčasť dodávky pri objednávke).

Pri použití v náročnejšom prostredí (bazény, sauny) musia byť radiátory vo vyhotovení nerez so špeciálnou ochrannou vrstvou **keramického laku**. Špeciálna ochranná vrstva – keramický lak – **183 Eur** s DPH.

Kupujúci je povinný dodaný tovar prezrieť a bez zbytočného odkladu informovať predávajúceho o zistených závadách. Neskoršie reklamácie zjavných väd nebudú predávajúcim uznané. Kompletný reklamačný poriadok na www.pmh-co.sk, prípadné reklamácie zasielajte na info@pmh-co.sk.

Podmienky pre storno objednávky musia byť odsúhlasené dodávateľom.

Podmienky pre vrátenie tovaru musia byť odsúhlasené dodávateľom. Tovar musí byť nepoužitý, nepoškodený a v pôvodnom obale. Náklady na dopravu hradí odberateľ. Odberateľovi bude účtovaný storno poplatok spojený s manipuláciou, kontrolou a znovuzabalením tovaru vo výške 10% z maloobchodnej ceny.

Záruka sa vzťahuje na výrobné vady a netesnosť za predpokladu odbornej montáže. Záručná doba – 5 rokov na radiátory. Záručná doba – 2 roky na elektrické vykurovacie tyče, ventily a príslušenstvo. V prípade nedodržania odporúčaného výkonu vykurovacie tyče (uvedené v katalógu) sa 2-ročná záruka na vykurovacie tyče nevzťahuje.

Technické zmeny, chyby sadzby a tlače sú vyhradené. Fotografie sú iba ilustratívne.

P.M.H.- Invest & Trade spol. s r.o. si vyhradzuje právo na zmenu cien a špecifikácie bez predchádzajúceho upozornenia.

KÚPEĽŇOVÉ RADIÁTORY

DÔLEŽITÉ INFORMÁCIE / 3
OBSAH / 4-5
PREHĽAD RADIÁTOROV PODĽA VYHOTOVENIA / 6-7
HELIOS / 8-9
RETRO / 10-11
KRONOS / 12-14
TAIFUN / 15-17
THEIA / 18-19
DARIUS / 20-21
DARIUS S VEŠIAČIKMI / 22-23
CLIP / 24-25
CORAL / 26-27
ROSENDAL / 28-31
ROSENDAL MASSIVE / 32-33
PLUTO / 34-35
ULYSSES / 36-37
PEGASUS / 38-40
AVENTO / 41-43
GALEON / 44-45
DANBY / 46-47
JUNO / 48-49
MARABU / 50-52
SORANO / 53-54
LAVENO / 55
SAVOY / 56-57
BLENHEIM / 58-59
NESTOR - elektrický sušiac / 60-61
ELEKTRA - elektrický sušiac / 62-63
VENUS - elektrický sušiac / 64
FENIX - elektrický sušiac / 65
KARES - elektrický sušiac / 66-67
VENTILY / 68-71
VYKUROVACIE TYČE / 72-73
PRÍSLUŠENSTVO / 74
VZORKOVNÍK POVRCHOVÝCH ÚPRAV / 75

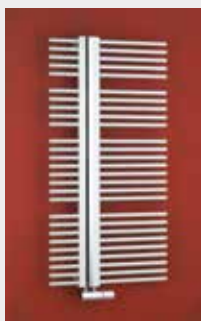

HELIOS / str. 8-9



RETRO / str. 10-11

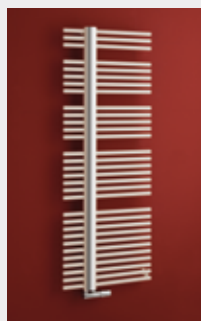

KRONOS / str. 12-14



TAIFUN / str. 15-17



THEIA / str. 18-19

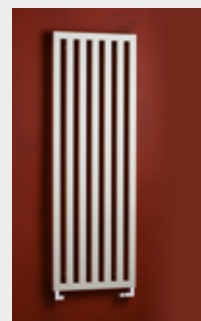

DARIUS / str. 20-21

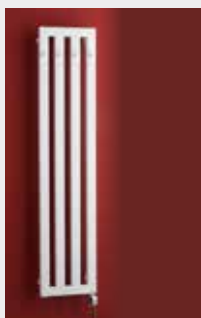

DARIUS s vešiacikmi / str. 22-23



CLIP / str. 24-25



CORAL / str. 26-27



ROSENDAL / str. 28-31



ROSENDAL MASSIVE / str. 32-33



PLUTO / str. 34-35



ULYSSES / str. 36-37



PEGASUS / str. 38-40



AVENTO / str. 41-43



GALEON / str. 44-45



DANBY / str. 46-47



JUNO / str. 48-49



MARABU / str. 50-52



SORANO / str. 53-54

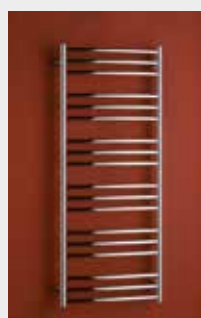

LAVENO / str. 55

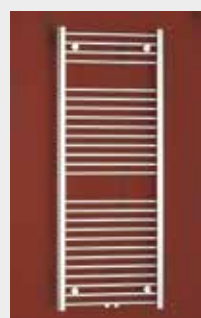

SAVOY / str. 56-57



BLENHEIM / str. 58-59



NESTOR / str. 60-61



ELEKTRA / str. 62-63



VENUS / str. 64



FENIX / str. 65

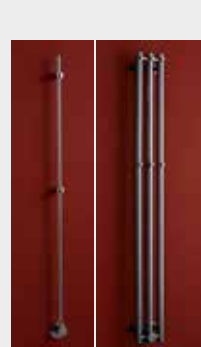

KARES / str. 66-67

NOVINKA

ELEKTRICKÉ
SUŠIAKY



RADIÁTORY S PRIPOJENÍM NA STRED

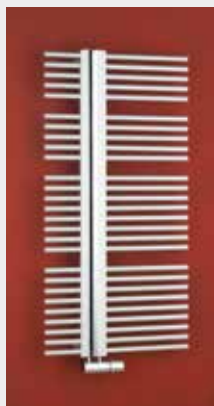

HELIOS / str. 8-9



RETRO / str. 10-11

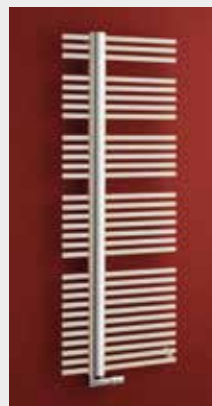

KRONOS / str. 12-14



PEGASUS / str. 38-40

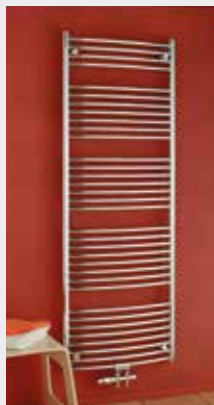

DANBY / str. 46-47



SORANO / str. 53-54

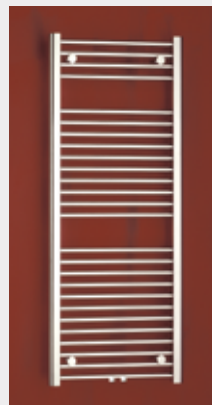

SAVOY / str. 56-57

Radiátory so stredovým pripojením je možné kombinovať aj s elektrickou vykurovacou tyčou.



RADIÁTORY V HORIZONTÁLNOH VYHOTOVENÍ



ROSENDAL / str. 29 950 × 266
1500 × 266



CLIP / str. 24 1250 × 373
1700 × 373



DARIUS / str. 20 1200 × 600
1500 × 600
1800 × 600



AVENTO / str. 41 905 × 480
1210 × 480

UPOZORNENIE:

Pri radiátoroch Darius a Rosendal v horizontálnom vyhotovení pre kombináciu s elektrickou tyčou musí byť použitá vykurovacia tyč EL 05 E a GT. Radiátor CLIP nie je možné použiť na elektrické vykurovanie.



SORANO / str. 53 905 × 480
1210 × 480



PEGASUS / str. 39 1208 × 500

HELIOS-ALU



Zrkadlovo obrátená varianta - v objednávke je potrebné uviesť za kód -L (napr.: HE1C-L)



HELIOS HE3C - vyhotovenie eloxovaný hliník (lišta chróm)
600 × 1680 mm



HELIOS-ALU

Umiestnenie uchytenia radiátora: ↓ 40 mm ↑ 40 mm

Elektrické vykurovanie: ÁNO

Kombinované vykurovanie: ÁNO

Teplovodné vykurovanie: ÁNO

Horizontálny profil: Ø 20 mm

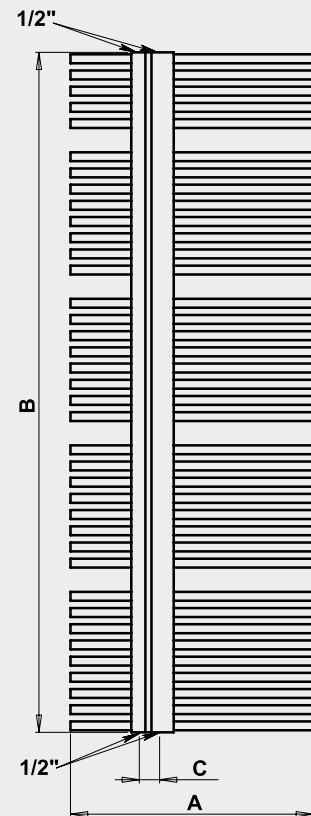
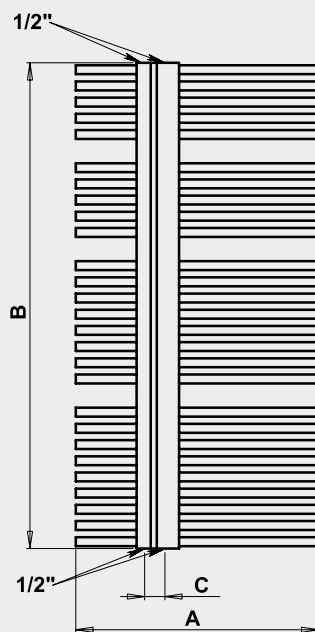
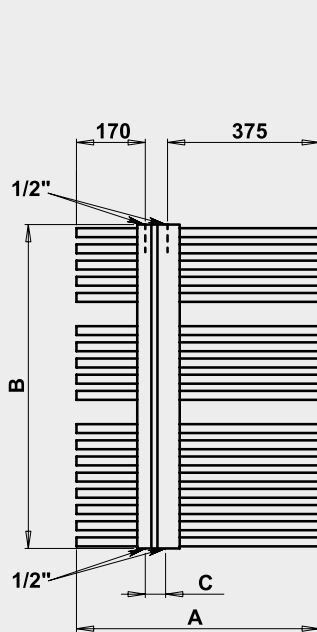
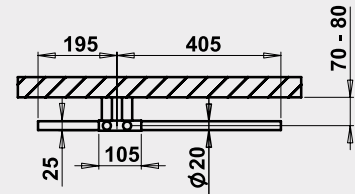

Eloxovaný hliník (lišta chróm)		Eloxovaný hliník (lišta nerez)		Šírka (A) x Výška (B) [mm]	Výkon [W] Δt 20°C*		Hmotnosť [kg]	Objem [l]	Rožteč (C) stredové pripojenie [mm]	Max. odporúčaný výkon el. vykur. tyče [W]
					75/65°C	55/45°C				
HE1C	1 047,-	HE1SS	1 031,-	600 × 800	383	199	10,3	1,7	50	300
HE2C	1 444,-	HE2SS	1 421,-	600 × 1200	564	293	15,3	2,5	50	400
HE3C	1 922,-	HE3SS	1 890,-	600 × 1680	777	404	21,6	3,5	50	500

Odporúčané maloobchodné ceny s DPH v EUR.

*Prepočet teplotných spádov na www.pmh-co.sk Radiátor je možné dodať aj ľavom vyhotovení.

RETRO



RETRO RTWE
vyhotovenie štruk. biela
600 × 1200 mm



RETRO RTC
vyhotovenie chróm
600 × 1200 mm



RETRO RTRE
vyhotovenie štruk. bordó
600 × 1200 mm

Umiestnenie uchytenia radiátora: ↓ 82 mm ↑ 82 mm

Elektrické vykurovanie: ÁNO

Kombinované vykurovanie: ÁNO

Teplovodné vykurovanie: ÁNO

Zo zadnej strany sa nachádza telo radiátora, na ktoré sa pomocou magnetov upevňuje doska, ktorá zasahuje aj do strán a tým radiátor zakrýva. Radiátor a doska sú z rovnakej povrchovej úpravy.

SPÔSOB MONTÁŽE



KROK 1



KROK 2



KROK 3

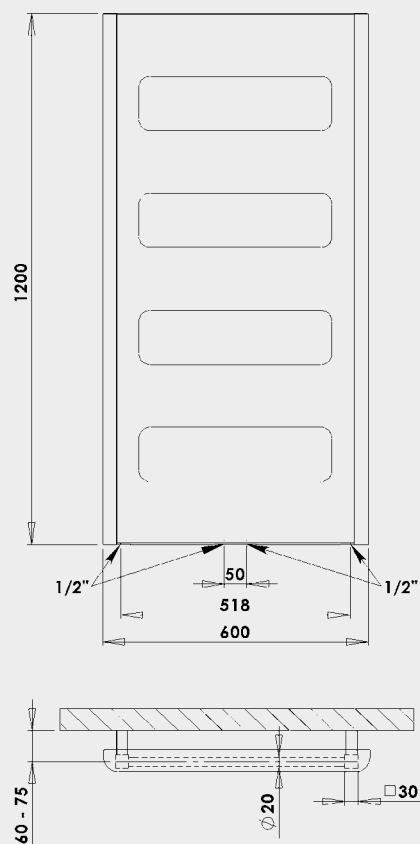

Ostatné farebné úpravy*	Chróom**		Štruktúrovaná čierna	Štruktúrovaná biela	Šírka × Výška [mm]	Výkon [W] Δt 20°C***		Hmotnosť [kg]	Objem [l]	Rozteč (C) [mm]	Max. odporúčaný výkon el. vykúr. tyče [W]
	RT	RTC				75/65°C	55/45°C				
	399,-	959,-	RTBL 399,-	RTWE 399,-	600 × 1200	302	157	13,3	3,2	518	300

Odporúčané maloobchodné ceny s DPH v EUR.

*Vzorkovník farebných úprav str. 75. **Pri vyhotovení chróm je tepelný výkon až o 20% nižší.

***Prepočet teplotných spádov na www.pmh-co.sk

Radiátor je možné napojiť po stranách, tak aj na stred.

KRONOS



KRONOS KR3RE - vyhotovenie štruk. bordó
600 × 1670 mm



KRONOS KR1MS - vyhotovenie metalická strieborná
600 × 800 mm

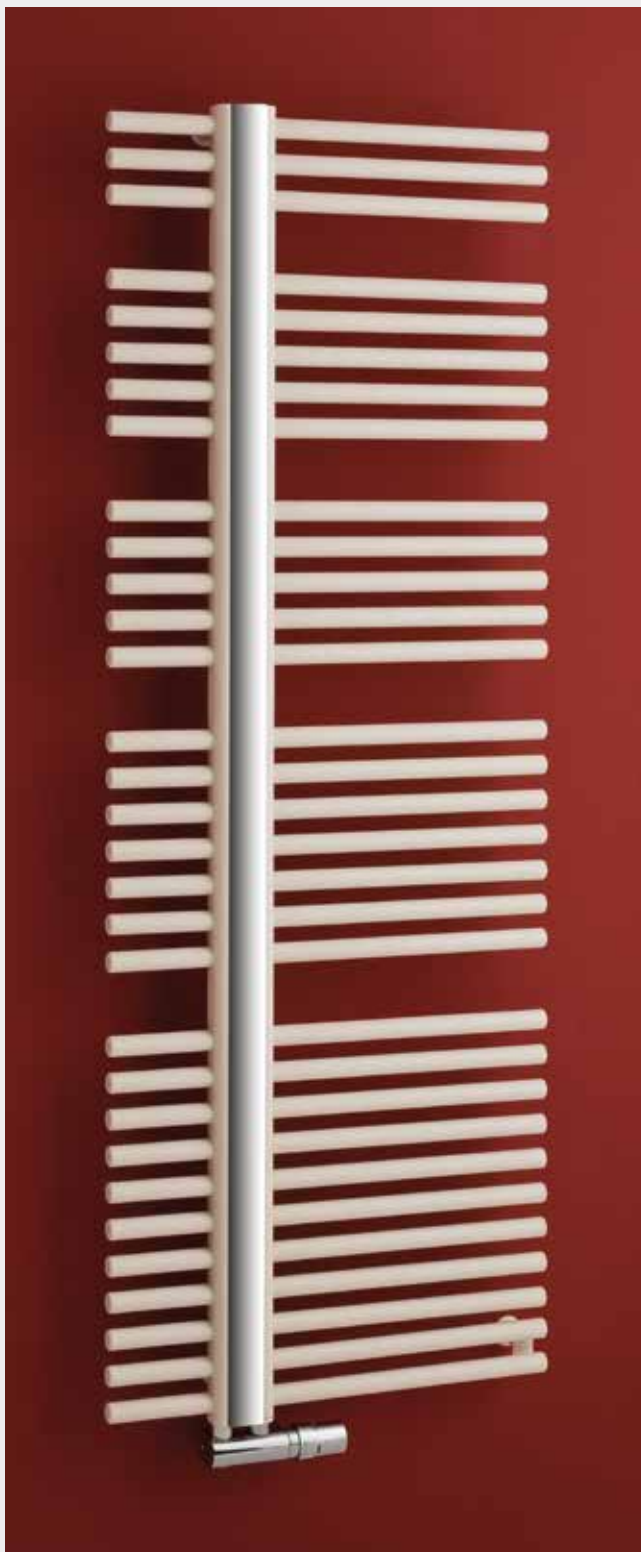

KRONOS KR3BE - vyhotovenie štruk. bežová
600 × 1670 mm

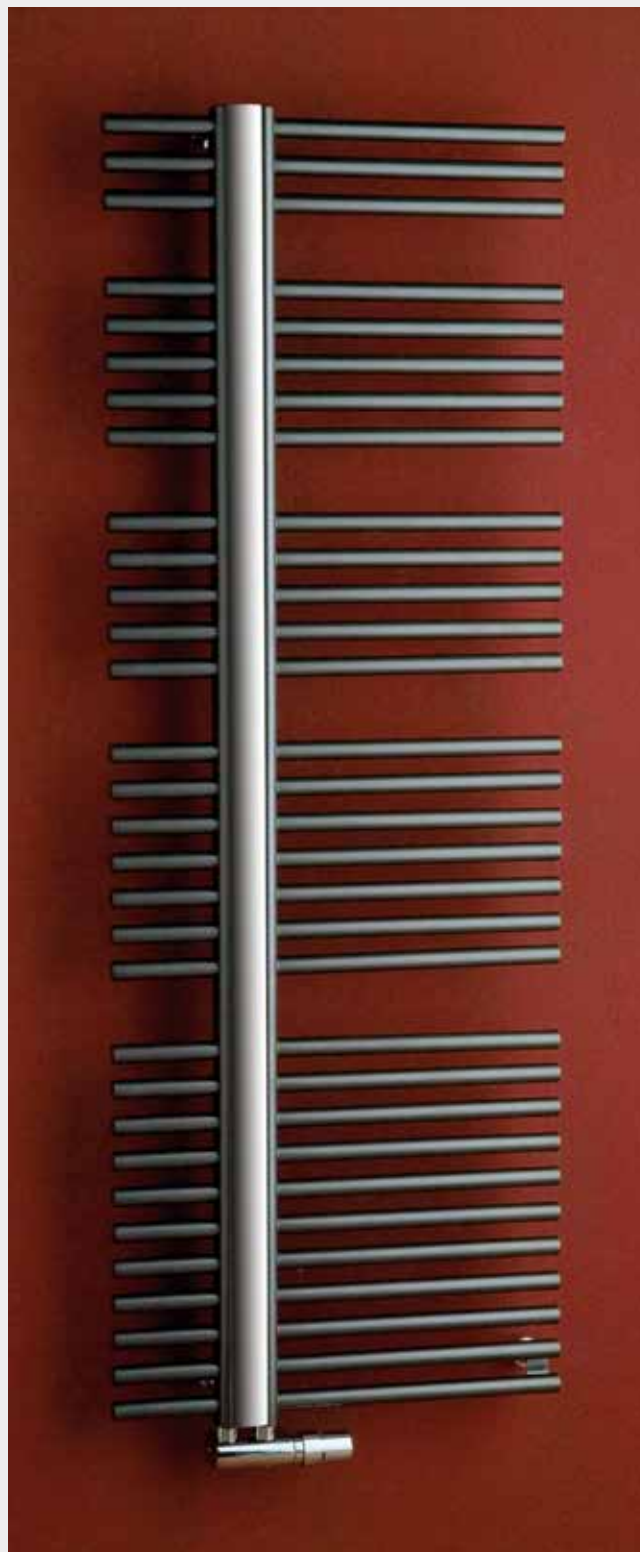

KRONOS KR3A - vyhotovenie antracit
600 × 1670 mm

KRONOS

Umiestnenie uchytenia radiátora: ↓ 25 mm ↑ 48 mm

Elektrické vykurovanie: ÁNO

Kombinované vykurovanie: ÁNO

Teplovodné vykurovanie: ÁNO

Vertikálne trubky: 50 × 30 mm

Horizontálny profil: Ø 26 mm

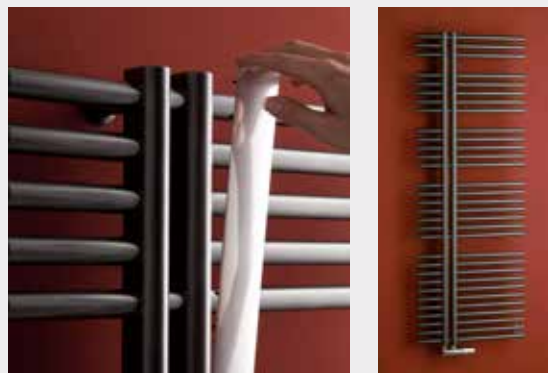

Súčasťou Kronosu je hliníková lišta, ktorú môžete kedykoľvek odstrániť a tým meniť vzhľad radiátora.

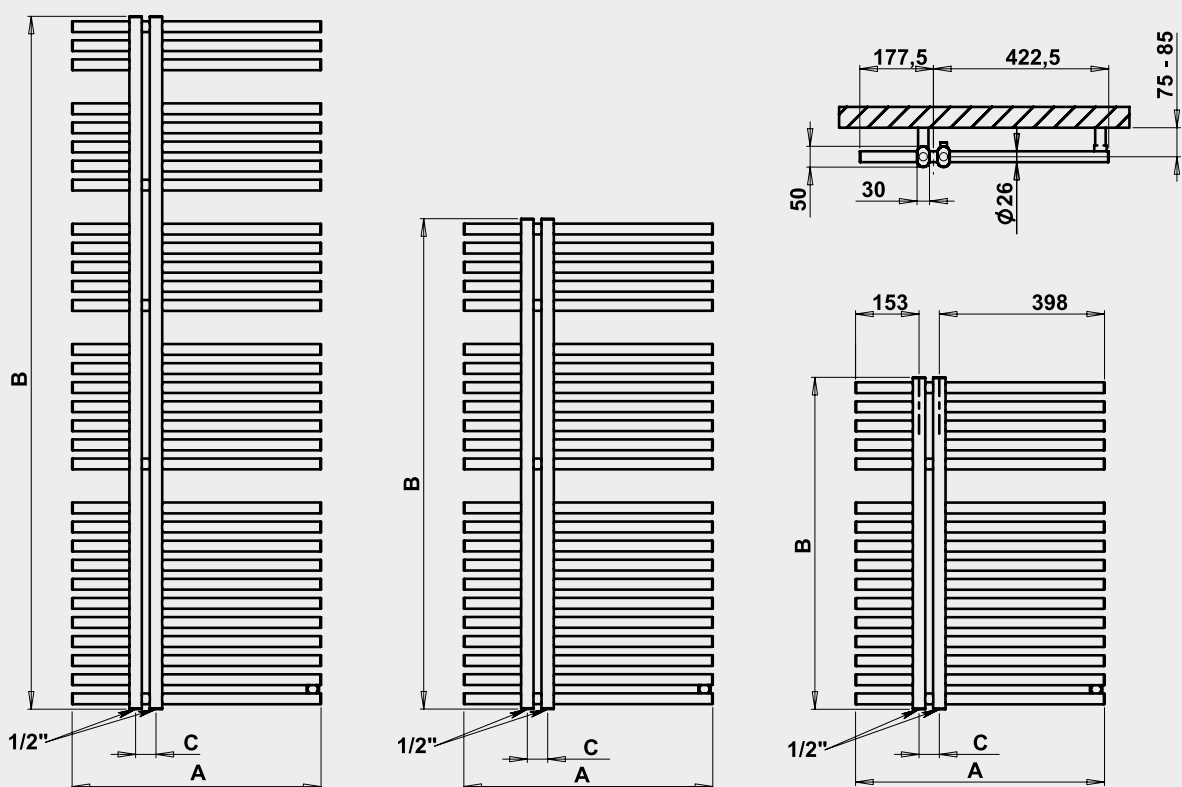

Ostatné farebné úpravy*	Metalická antracit		Biela		Metalická strieborná		Šírka (A) x Výška (B) [mm]	Výkon [W] Δt 20°C**		Hmotnosť [kg]	Objem [l]	Rožteč (C) stredové pripojenie [mm]	Max. odporúčaný výkon el. vykúr. tyče [W]
	KR1A	459,-	KR1W	432,-	KR1MS	459,-		75/65°C	55/45°C				
KR1	480,-						600 × 800	427	222	10,2	4,3	50	300
KR2	579,-						600 × 1182	631	328	14,7	6,1	50	500
KR3	689,-						600 × 1670	889	462	19,9	8,2	50	600

Odporúčané maloobchodné ceny s DPH v EUR.

*Vzorkovník farebných úprav str. 75. **Prepočet teplotných spádov na www.pmh-co.sk
Radiátor je možné dodať len v zobrazovanej variante.

TAIFUN



TAIFUN TC2C - vyhotovenie chróm
500 × 790 mm - oblý



TAIFUN TC6C - vyhotovenie chróm
600 × 1630 mm - oblý

TAIFUN

Pre modelovú radu TAIFUN boli vyrobené doplnky v podobe vešiacikov a madiel vo vyhotovení chróm a biela.



Vešiacik CRH3 - vyhotovenie chróm



Madlo HTS1W - vyhotovenie biela



TAIFUN TS3SS - vyhotovenie kartačovaná nerez
500 × 1210 mm - rovný



TAIFUN TS4W - vyhotovenie biela
600 × 1210 mm - rovný

Umiestnenie uchytenia radiátora: ↓ 50 mm ↑ 50 mm
 Elektrické vykurovanie: ÁNO
 Kombinované vykurovanie: ÁNO
 Teplovodné vykurovanie: ÁNO
 Horizontálny profil: Ø 14 mm
 Vertikálne trubky: Ø 32 mm

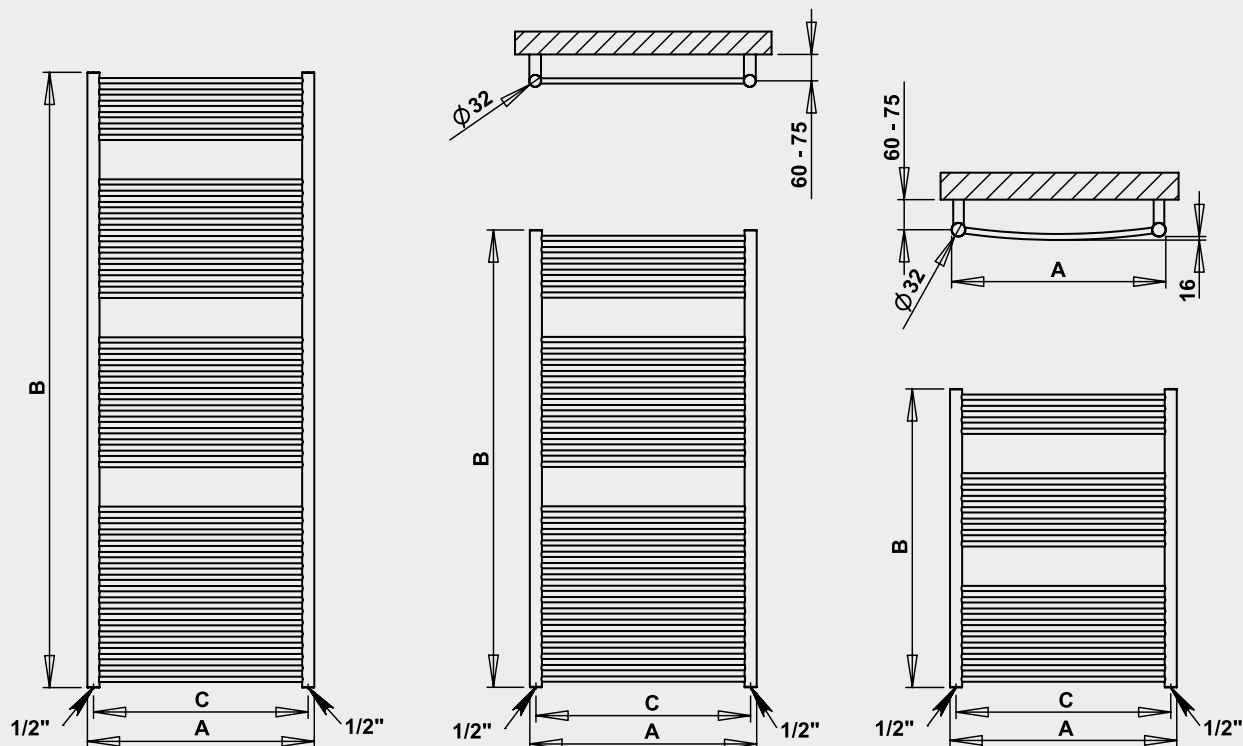

Ostatné farebné úpravy*	Metalická antracit		Chróm**		Biela		Metalická strieborná		Kartáčovaná nerez		Šírka (A) x Výška (B) [mm]	Výkon [W] At 20°C***		Hmotnosť [kg]	Objem [l]	Rozteč (C) [mm]	Max. odporúčany výkon el. vykúr. tyče [W]
	TC1	TC2	TC3	TC4	TC5	TC6	TC1MS	TC2MS	TC3MS	TC4MS		TC5MS	TC6MS				
TC1	245,-	TC1A 234,-	TC1C 316,-	TC1W 185,-	TC1MS 234,-	TC1SS 646,-	500 × 790	382	199	6,5	4,3	468	300				
TC2	250,-	TC2A 239,-	TC2C 335,-	TC2W 191,-	TC2MS 239,-	TC2SS 672,-	600 × 790	463	241	8,0	5,0	568	300				
TC3	299,-	TC3A 284,-	TC3C 432,-	TC3W 229,-	TC3MS 284,-	TC3SS 873,-	500 × 1210	585	304	10,2	6,8	468	400				
TC4	306,-	TC4A 291,-	TC4C 464,-	TC4W 236,-	TC4MS 291,-	TC4SS 908,-	600 × 1210	717	373	12,1	8,1	568	400				
TC5	364,-	TC5A 346,-	TC5C 543,-	TC5W 279,-	TC5MS 346,-	TC5SS 1 016,-	500 × 1630	795	413	14,0	9,3	468	500				
TC6	373,-	TC6A 355,-	TC6C 586,-	TC6W 289,-	TC6MS 355,-	TC6SS 1 061,-	600 × 1630	974	506	16,2	11,0	568	500				
TC = oblý, TS = rovný																	
TS1	240,-	TS1A 229,-	TS1C 310,-	TS1W 180,-	TS1MS 229,-	TS1SS 638,-	500 × 790	382	199	5,9	3,9	468	300				
TS2	245,-	TS2A 234,-	TS2C 329,-	TS2W 185,-	TS2MS 234,-	TS2SS 662,-	600 × 790	463	241	7,2	4,5	568	300				
TS3	291,-	TS3A 278,-	TS3C 424,-	TS3W 223,-	TS3MS 278,-	TS3SS 857,-	500 × 1210	585	304	9,2	6,2	468	400				
TS4	299,-	TS4A 284,-	TS4C 455,-	TS4W 230,-	TS4MS 284,-	TS4SS 892,-	600 × 1210	717	373	11,0	7,3	568	400				
TS5	354,-	TS5A 338,-	TS5C 534,-	TS5W 271,-	TS5MS 338,-	TS5SS 994,-	500 × 1630	795	413	12,6	8,4	468	500				
TS6	365,-	TS6A 348,-	TS6C 574,-	TS6W 280,-	TS6MS 348,-	TS6SS 1 039,-	600 × 1630	974	506	14,6	9,9	568	500				

Odporúčané maloobchodné ceny s DPH v EUR.

*Vzorkovník farebných úprav str. 75. **Pri vyhotovení chróm je tepelný výkon až o 20% nižší.

***Prepočet teplotných spádov na www.pmh-co.sk

THEIA

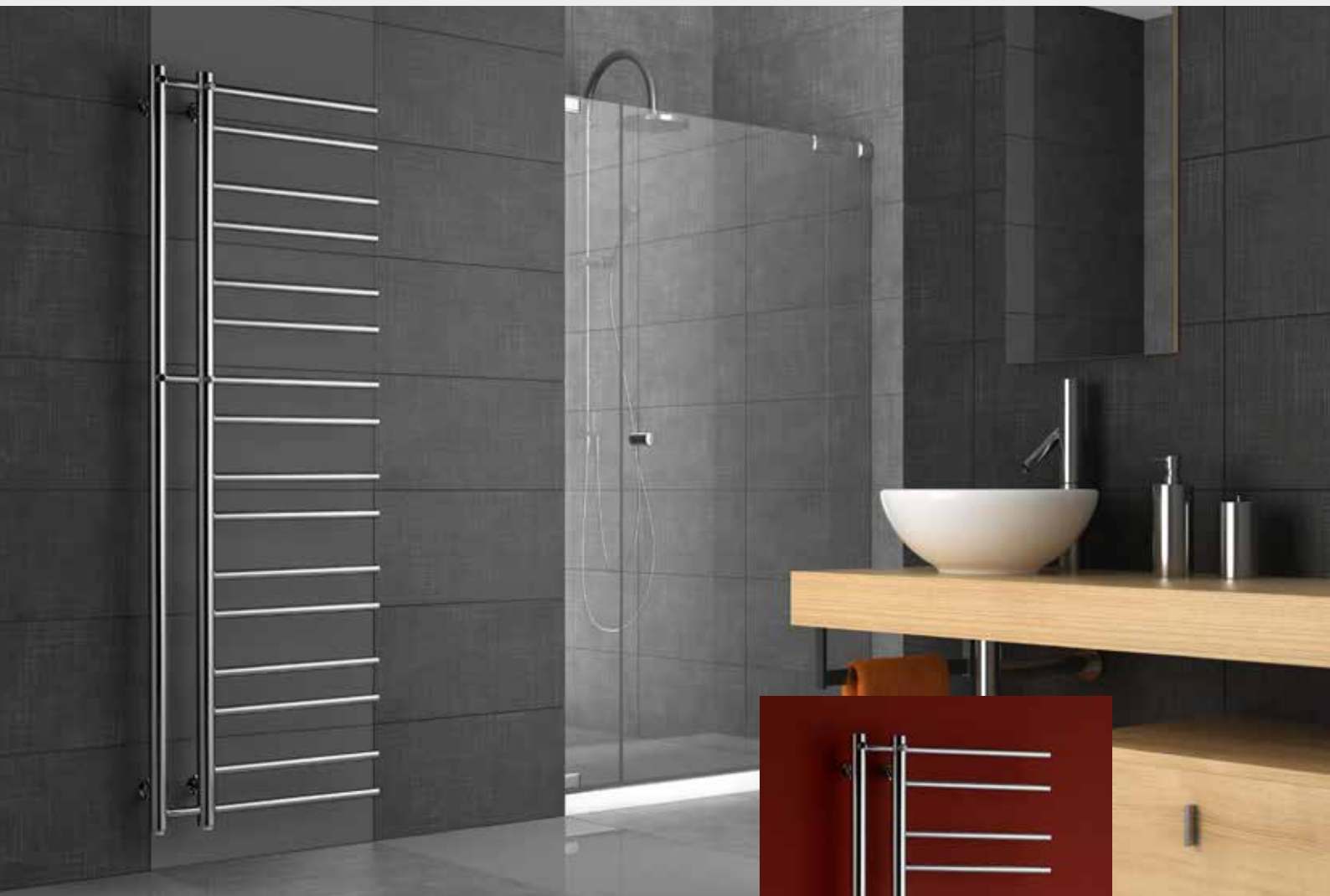

THEIA T1A - vyhotovenie
metalická antracit, 500 × 940 mm



THEIA T2C - vyhotovenie chróm
500 × 1540 mm

Pre centrálné vykurovanie doporučujeme použiť ventily:

- **Pokiaľ sú vývody zo steny na rozteč radiátora 100 mm:** ventil s ručnou hlaviceou EASY CORNER alebo termostatický ventil COMBI (pozor tento ventil nemôže byť osadený štandardne ale zrkadlovo, termostatická hlavica musí smerovať v smere priečných trubiek, napr.: Theia - pravé vyhotovenie = COMBI-L, Theia - ľavé vyhotovenie = COMBI-R)
- **Pokiaľ sú vývody zo steny na rozteč 50 mm:** termostatický ventil VHX-MONO, ONE

Pre kombinované vykurovanie doporučujeme použiť:

- **Pokiaľ sú vývody zo steny na rozteč radiátora 100 mm:** termostatický ventil COMBI (pozor tento ventil nemôže byť osadený štandardne ale zrkadlovo, termostatická hlavica musí smerovať v smere priečných trubiek, napr.: Theia - pravé vyhotovenie = COMBI-L, Theia - ľavé vyhotovenie = COMBI-R) + vykurovacia tyč
- **Pokiaľ sú vývody zo steny na rozteč 50 mm:** termostatický ventil VHX-MONO, ONE + vykurovacia tyč



Zrkadlovo obrátené vyhotovenie, nutné uviesť v objednávke. Príklad: T1A-L

Umiestnenie uchytenia radiátora: ↓ 70 mm ↑ 70 mm

Elektrické vykurovanie: ÁNO

Kombinované vykurovanie: ÁNO

Teplovodné vykurovanie: ÁNO

Horizontálny profil: Ø 20 mm

Vertikálny profil: Ø 38 mm

Rozteč: 100 mm

Nie je možné použiť stredový ventil.

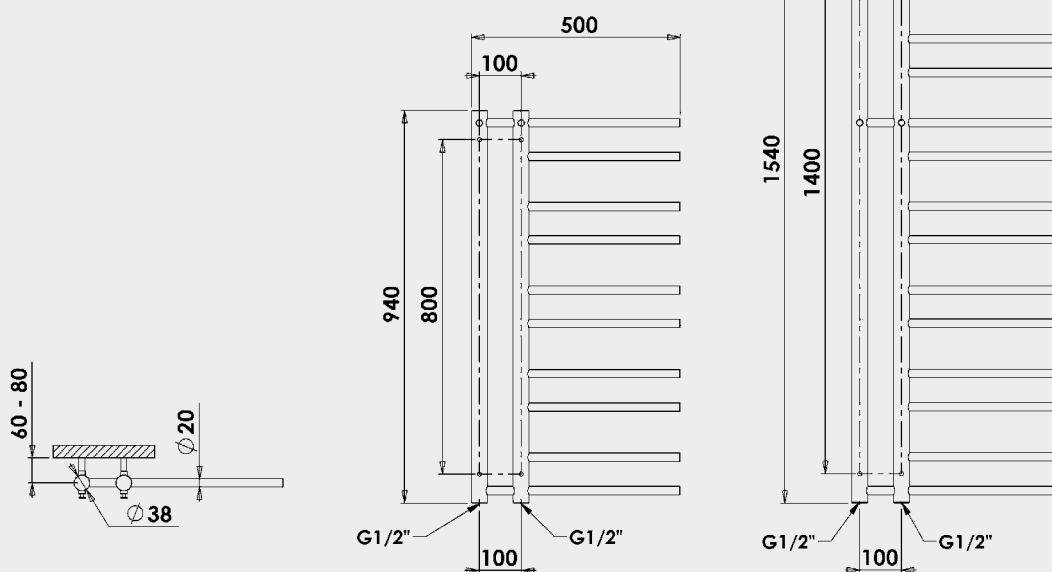

Ostatné farebné úpravy*		Metalická antracit		Chróm**		Biela lak		Šírka (A) x Výška (B) [mm]	Výkon [W] Δt 20°C***		Hmotnosť [kg]	Objem [l]	Rozteč (C) [mm]	Max. odporúčaný výkon el. vykúr. tyče [W]
		T1A	321,-	T1C	392,-	T1W	321,-		500 x 940	75/65°C				
T2	433,-	T2A	395,-	T2C	499,-	T2W	395,-	500 x 1540	352	183	8,5	4,2	100	300

Odporúčané maloobchodné ceny s DPH v EUR.

*Vzorkovník farebných úprav str. 75. ** U vyhotovenie chróm je tepelný výkon až o 20% nižší.

***Prepočet teplotných spádov na www.pmh-co.sk

Jedná sa o pripojenie s roztečom 100 mm. Radiátor je možné dodať aj ľavou vyhotovení.

V objednávke je potrebné uviesť za kód -L (napr.: T1A-L). Termín dodania obrátenej varianty L: 6-8 týždňov.

DARIUS



DARIUS DA2A - vyhotovenie metalická antracit
1200 × 600 mm,
s ventilom CUBE-CE

DARIUS DA3W - vyhotovenie biela
600 × 1800 mm, s chrómovým
držiačom PGH2, s ventilom
CUBE CET s termost. hlavícou



DARIUS DA1RE - vyhotovenie štruk. bordó
600 × 1200 mm, s chrómovým držiačom PGH2,
s ventilom CUBE CET s termost. hlavícou



Umiestnenie uchytenia radiátora:

↓ 70 mm ↑ 70 mm - vertikálna verzia

↓ 117 mm ↑ 117 mm - horizontálna verzia

Elektrické vykurovanie: ÁNO

Kombinované vykurovanie: ÁNO

Teplovodné vykurovanie: ÁNO

Profil: 30 × 50 mm

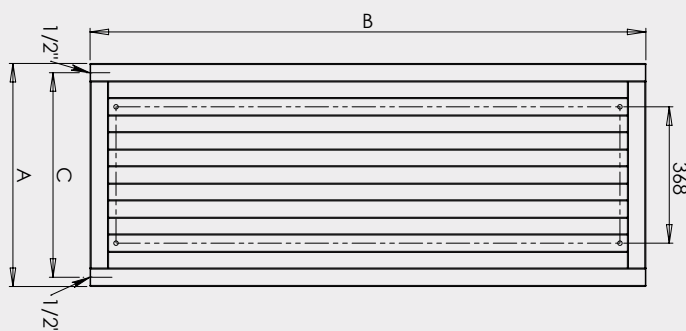
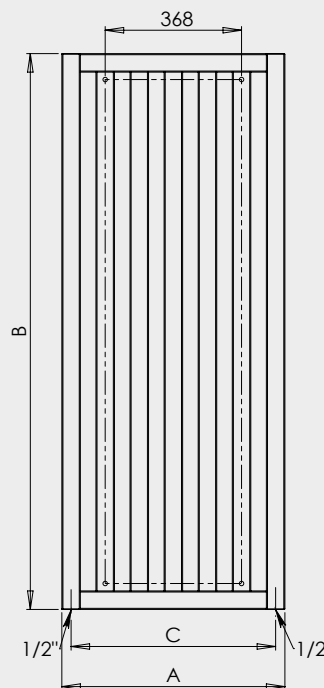
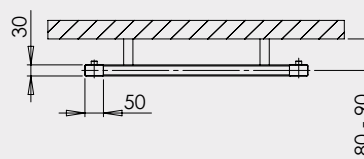

Radiátor je možné umiestniť horizontálne aj vertikálne. Pri horizontálnej variante umiestnenie ventilu vľavo alebo vpravo (nad sebou). Na objednávku je možné vyrobiť pri horizontálnom vyhotovení pripojenie zospodu.

Pri radiátoroch v horizontálnom vyhotovení pri kombinovanom vykurovaní s elektrickou vykurovacou tyčou je možné použiť len vykurovaciu tyč EL 05 E alebo GT.

Chrómová madlá

PGH1	488 mm	81,-
PGH2	608 mm	84,-
PGH3	758 mm	90,-
DH	608 mm	141,-
PGH1H	488 mm	91,-
PGH2H	608 mm	95,-
PGH3H	758 mm	100,-

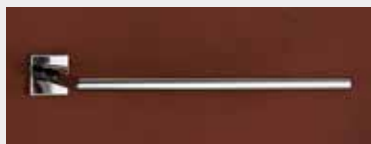

Chrómové madlo PGH1



Chrómové madlo DH



Chrómové madlo PGH1H - hnanaté

Ostatné farebné úpravy (lak)*	Metalická antracit		Metalická stříbrná		Biela		Šírka (A) x Výška (B) [mm]	Výkon [W] Δt 20°C**		Hmotnosť [kg]	Objem [l]	Rozteč (C) [mm]	Max. odporúčaný výkon el. vykurov. tyče [W]
	DA1	DA2	DA1MS	DA2MS	DA1W	DA2W		75/65°C	55/45°C				
	428,-		409,-		409,-		600 × 1200	512	266	15,8	11,3	552	300
	474,-		452,-		452,-		600 × 1500	647	336	19,4	14,0	552	400
	515,-		491,-		491,-		600 × 1800	889	462	23,1	16,5	552	500

Odporúčané maloobchodné ceny s DPH v EUR.

*Vzorkovník farebných úprav str. 75. **Prepočet teplotných spádov na www.pmh-co.sk

Nie je možné dodať so stredovým napojením.

DARIUS S VEŠIAČIKMI



DARIUS S VEŠIAČIKMI DAH8W
vyhotovenie biela 600 × 1500 mm

DARIUS S VEŠIAČIKMI DAH5B
vyhotovenie čierna 326 × 1500 mm



DARIUS - DETAIL VEŠIAČIKU
vyhotovenie čierna



DARIUS S VEŠIAČIKMI

Radiátor DARIUS S VEŠIAČIKMI je možné umiestniť iba vertikálne.

Umiestnenie uchytenia radiátora: ↓ 70 mm ↑ 70 mm

Elektrické vykurovanie: ÁNO

Kombinované vykurovanie: ÁNO

Teplovodné vykurovanie: ÁNO

Profil: 30 × 50 mm

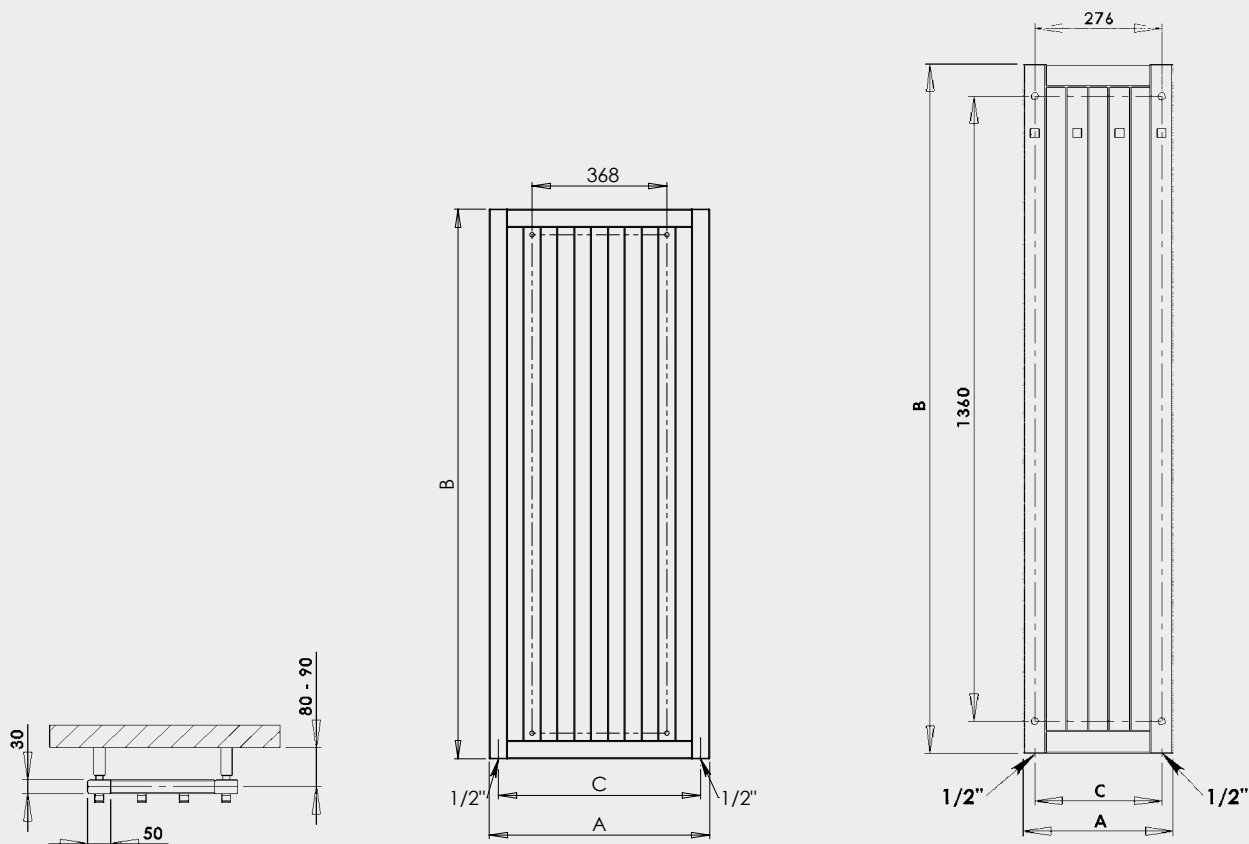

Ostatné farebné úpravy*	Metalická antracit	Metalická strieborná	Biela	Šírka (A) x Výška (B) [mm]	Výkon [W] Δt 20°C**		Hmotnosť [kg]	Objem [l]	Rozteč (C) [mm]	Max. odporúčaný výkon el. vyk. tyče [W]
					75/65°C	55/45°C				
DAH5 364,-	DAH5A 364,-	DAH5MS 364,-	DAH5W 364,-	326 x 1500	370	192	11,1	7,9	276	200
DAH7 498,-	DAH7A 498,-	DAH7MS 498,-	DAH7W 498,-	600 x 1200	512	266	15,8	11,3	552	300
DAH8 544,-	DAH8A 544,-	DAH8MS 544,-	DAH8W 544,-	600 x 1500	647	336	19,4	14,0	552	400
DAH9 585,-	DAH9A 585,-	DAH9MS 585,-	DAH9W 585,-	600 x 1800	889	462	23,1	16,5	552	500

Odporúčané maloobchodné ceny s DPH v EUR.

*Vzorkovník farebných úprav str. 75. **Prepočet teplotných spádov na www.pmh-co.sk

Dodací termín DAH7, DAH8, DAH9 je 6-8 týždňov. Nie je možné dodať so stredovým napojením.

CLIP



CLIP CL2C - vyhotovenie chróm
373 × 1700 mm



CLIP CL1B - vyhotovenie čierna
1700 × 373 mm

Elektrické vykurovanie nie je možné.
Radiátor je možné napojiť len na teplovodné vykurovanie.

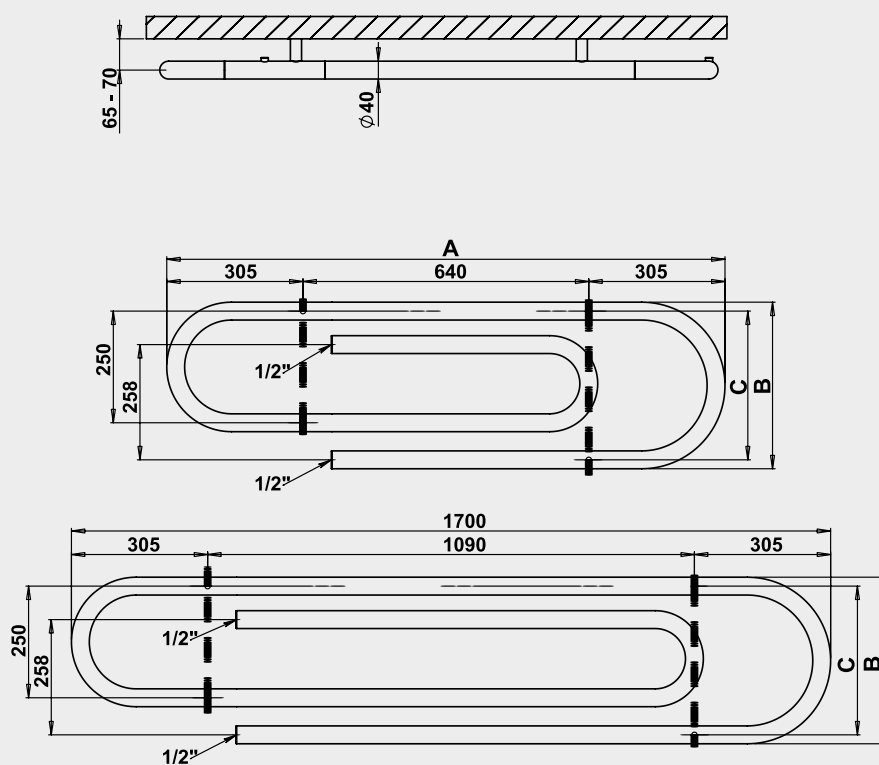

Ostatné farebné úpravy*	Čierna		Chróm**		Šírka (A) × Výška (B) [mm]	Výkon [W] Δt 20°C***		Hmotnosť [kg]	Objem [l]	Rozteč [mm]
	CL1	CL1B	CL1C	CL1D		75/65°C	55/45°C			
	432,-	393,-	776,-		1250 × 373	380	198	12,0	4,1	258
	500,-	455,-	907,-		1700 × 373	550	286	17,0	5,8	258

Odporúčané maloobchodné ceny s DPH v EUR.

*Vzorkovník farebných úprav str. 75. **Pri vyhotovení chróm je tepelný výkon až o 20% nižší.

***Prepočet teplotných spádov na www.pmh-co.sk

CORAL



CORAL C4C - vyhotovenie chróm
275 × 1200 mm



CORAL C3C - vyhotovenie chróm
200 × 1200 mm



Praktické vešičky na zavesenie
uterákov aj županov

Umiestnenie uchytenia radiátora: ↓ 75 mm ↑ 75 mm

Elektrické vykurovanie: ÁNO

Kombinované vykurovanie: ÁNO

Teplovodné vykurovanie: ÁNO

Horizontálny profil: Ø 38

Vertikálny profil: Ø 26

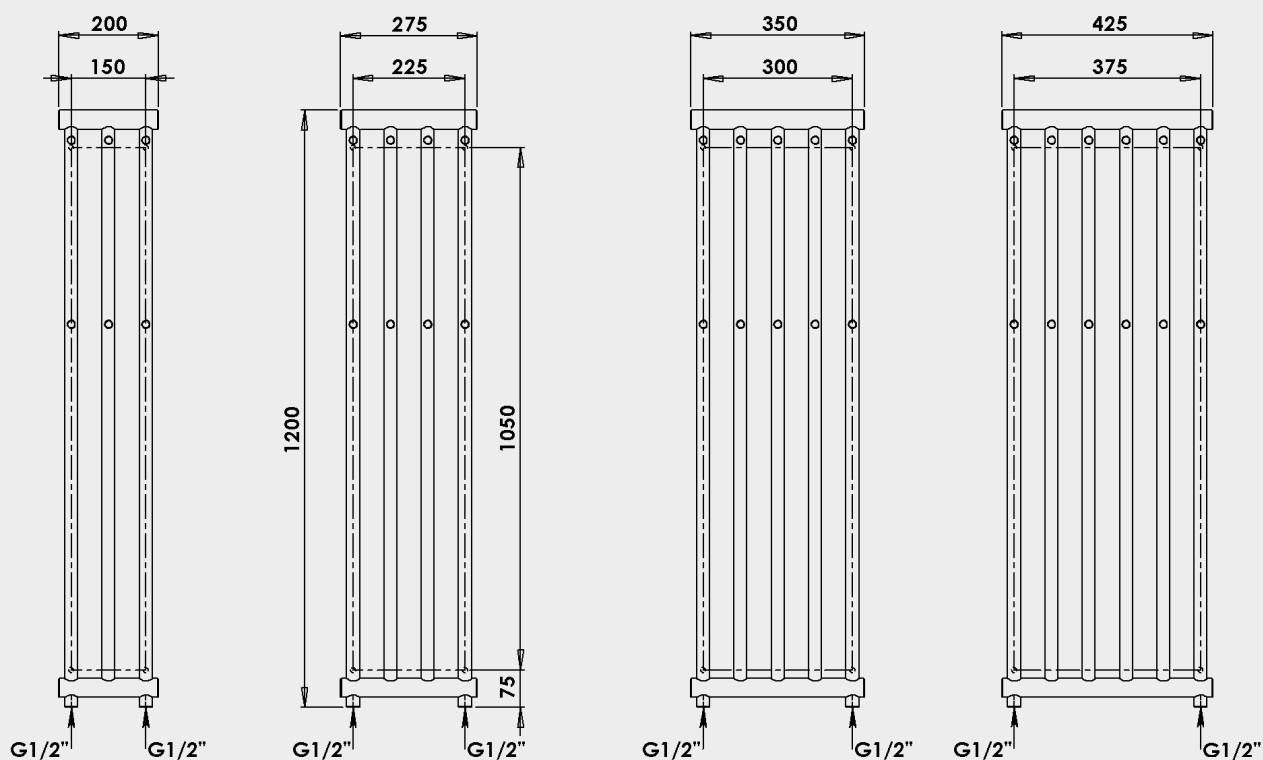
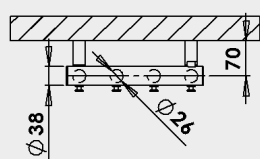

Chróm*		Šírka (A) × Výška (B) [mm]	Výkon [W] Δt 20°C**		Hmotnosť [kg]	Objem [l]	Rozteč [mm]	Max. odporúčaný výkon el. vykur. tyče [W]
			75/65°C	55/45°C				
C3C	305,-	200 × 1200	189	98	3,8	1,7	150	200
C4C	355,-	275 × 1200	252	131	5,0	2,5	225	200
C5C	403,-	350 × 1200	314	163	6,3	3,1	300	300
C6C	453,-	425 × 1200	377	196	7,5	3,8	375	300

Odporúčané maloobchodné ceny s DPH v EUR.

*U vyhotovenie chróm je tepelný výkon až o 20% nižší. **Prepočet teplotných spádov na www.pmh-co.sk

ROSENDAL



ROSENDAL R2B - vyhotovenie čierna
266 x 1500 mm



Praktické vešiacíky na zavesenie
uterákov aj županov



ROSENDAL RXLC - vyhotovenie chróm, 1500 × 266 mm s pripojením Danfoss RA-URX



ROSENDAL R2A/2
vyhotovenie metalická antracit
115 × 1500 mm



ROSENDAL R2W
vyhotovenie biela
266 × 1500 mm



ROSENDAL R2C
vyhotovenie chróm
266 × 1500 mm

ROSENDAL



ROSENDAL R2C/6 - vyhotovenie chróm
420 x 1500 mm

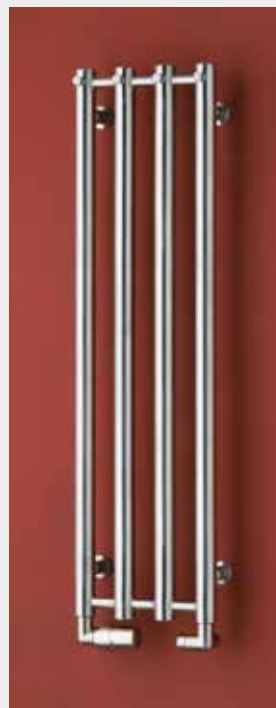

ROSENDAL R1SS
vyhotovenie kartačovaná nerez
266 x 950 mm



ROSENDAL R1W/6 - vyhotovenie biela
420 x 950 mm

Umiestnenie uchytenia radiátora: ↓ 75 mm ↑ 75 mm

Elektrické vykurovanie: ÁNO

Kombinované vykurovanie: ÁNO

Teplododné vykurovanie: ÁNO

Trubky: Ø 38

Radiátor Rosendal nie je vhodný pre extra povrchovú úpravu - keramický lak.

Pri radiátoroch v horizontálnom vyhotovení pri kombinovanom vykurovaní s elektrickou vykurovacou tyčou je možné použiť len vykurovaciu tyč EL 05 E alebo GT. Iba čisto elektrické vykurovanie nie je odporúčané.

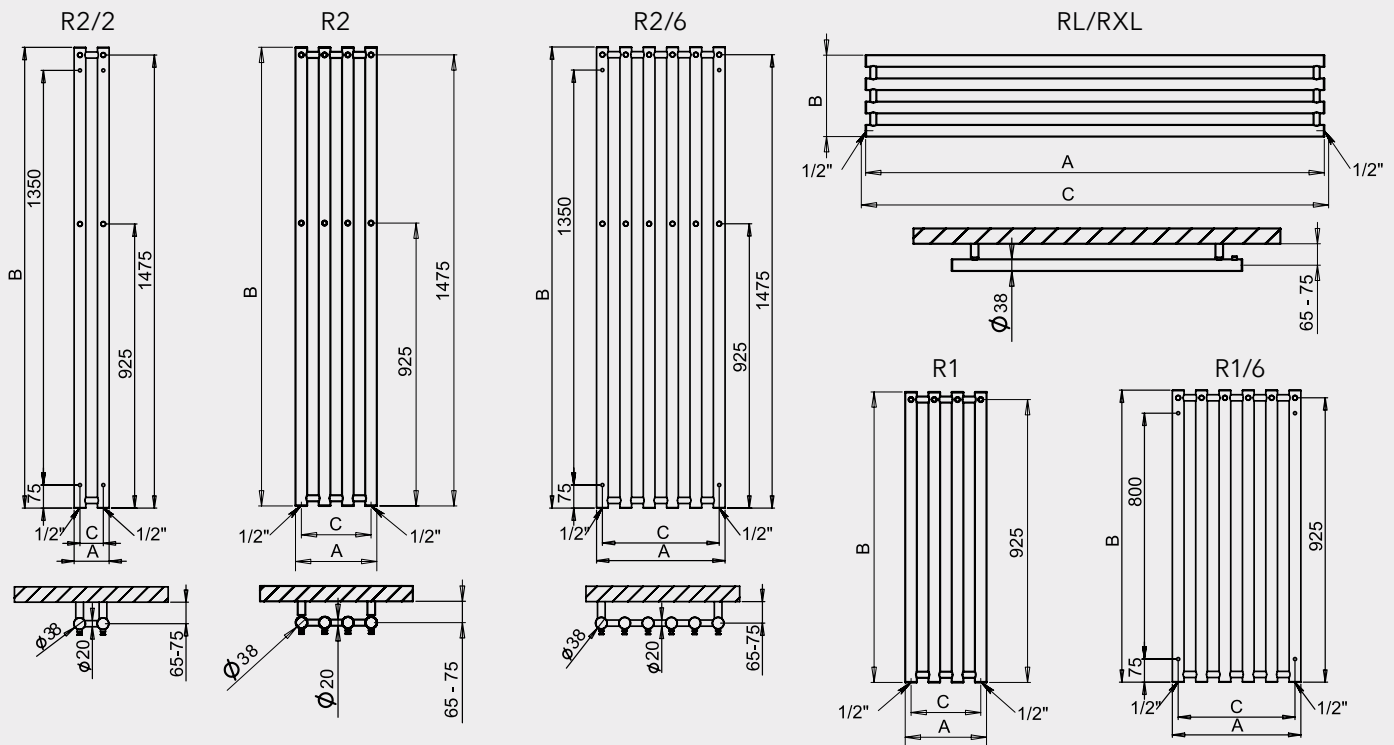

Ostatné farebné úpravy*	Metalická antracit		Chrómov**		Biela		Kartáčovaná nerez		Šírka (A) x Výška (B) [mm]	Výkon [W] Δt 20°C***		Hmotnosť [kg]	Objem [l]	Rožteč (C) [mm]	Max. odporúčaný výkon el. vykuv. tyče [W]	
	R2A/2	304,-	R2C/2	316,-	R2W/2	279,-	R2SS/2	447,-		75/65°C	55/45°C					
R2/2	317,-		R2C/2	316,-	R2W/2	279,-	R2SS/2	447,-	115 × 1500	175	91	4,3	3,15	76	100	
R1	371,-	R1A	354,-	R1C	458,-	R1W	340,-	R1SS	546,-	266 × 950	248	129	5,6	4,2	228	200
R2	430,-	R2A	409,-	R2C	523,-	R2W	389,-	R2SS	639,-	266 × 1500	350	182	8,6	6,3	228	300
R1/6	465,-	R1A/6	443,-	R1C/6	548,-	R1W/6	408,-	R1SS/6	667,-	420 × 950	372	193	8,25	6,3	380	300
R2/6	567,-	R2A/6	540,-	R2C/6	668,-	R2W/6	497,-	R2SS/6	753,-	420 × 1500	525	273	12,9	9,45	380	400
Horizontálne vyhotovenie																
RL	337,-	RLA	321,-	RLC	424,-	RLW	308,-	RLSS	512,-	950 × 266	248	129	5,6	4,2	na dotaz•	200
RXL	390,-	RXLA	372,-	RXLC	481,-	RXLW	353,-	RXLSS	596,-	1500 × 266	350	182	8,6	6,3	na dotaz•	300

Odporúčané maloobchodné ceny s DPH v EUR.

*Vzorkovník farebných úprav str. 75. **Pri vyhotovení chróm je tepelný výkon až o 20% nižší.

***Prepočet teplotných spadov na www.pmh-co.sk

• Rožteč podľa technických parametrov vybraného ventilu.

Pri vyhotovení L a XL neodporúčame vykurovanie iba s el. vykurovacou tyčou. Nie je možné dodať so stredovým napojením.

ROSENDAL MASSIVE

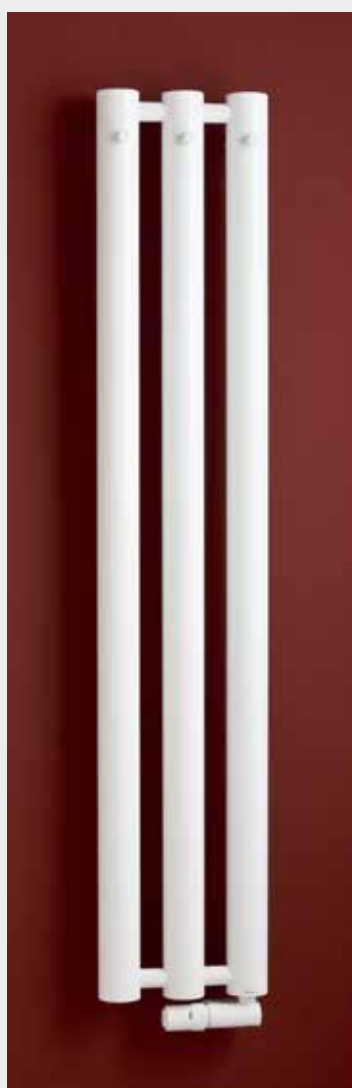

ROSENDAL R70/3W
vyhotovenie biela



ROSENDAL R70/3SS
vyhotovenie kartačovaná nerez



ROSENDAL R70/3B
vyhotovenie čierna

ROSENDAL MASSIVE

Umiestnenie uchytenia radiátora: ↓ 78 mm ↑ 78 mm

Elektrické vykurovanie: ÁNO

Kombinované vykurovanie: ÁNO

Teplovodné vykurovanie: ÁNO

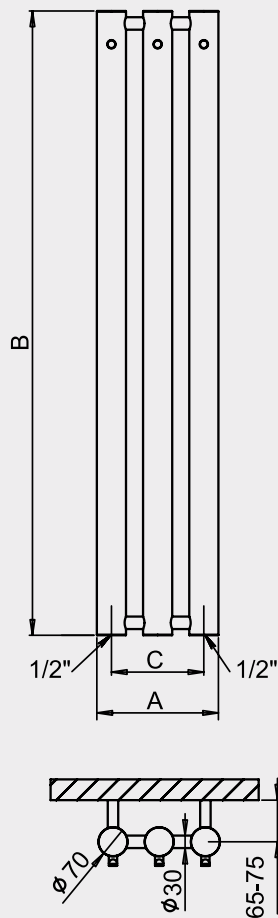

Ostatné farebné úpravy (lak)*	Metalická antracit		Chróm**		Biela		Kartáčovaná nerez	Šírka (A) x Výška (B) [mm]	Výkon [W] Δt 20°C***		Hmotnosť [kg]	Objem [l]	Rozteč (C) [mm]	Max. odporúčaný výkon el. vykúr. tyče [W]
	R70/3	479,-	R70/3A	455,-	R70/3C	624,-			R70/3W	420,-				
								292 x 1500	483	251	12,5	15,6	222	300

Odporúčané maloobchodné ceny s DPH v EUR.

*Vzorkovník farebných úprav str. 75. **Pri vyhotovení chróm je tepelný výkon až o 20% nižší.

***Prepočet teplotných spádov na www.pmh-co.sk

Nie je možné dodať so stredovým napojením.

PLUTO



PLUTO P2C/2
vyhotovenie metalická
antracit 105 × 1500 mm



PLUTO P2W/4
vyhotovenie biela
245 × 1500 mm



PLUTO P2C/6
vyhotovenie chróm
385 × 1500 mm



PLUTO P2C/4
vyhotovenie chróm
245 × 1500 mm

Umiestnenie uchytenia radiátora: ↓ 75 mm ↑ 75 mm
Elektrické vykurovanie: ÁNO
Kombinované vykurovanie: ÁNO
Teplovodné vykurovanie: ÁNO
Vertikálny profil: 35 x 35 mm

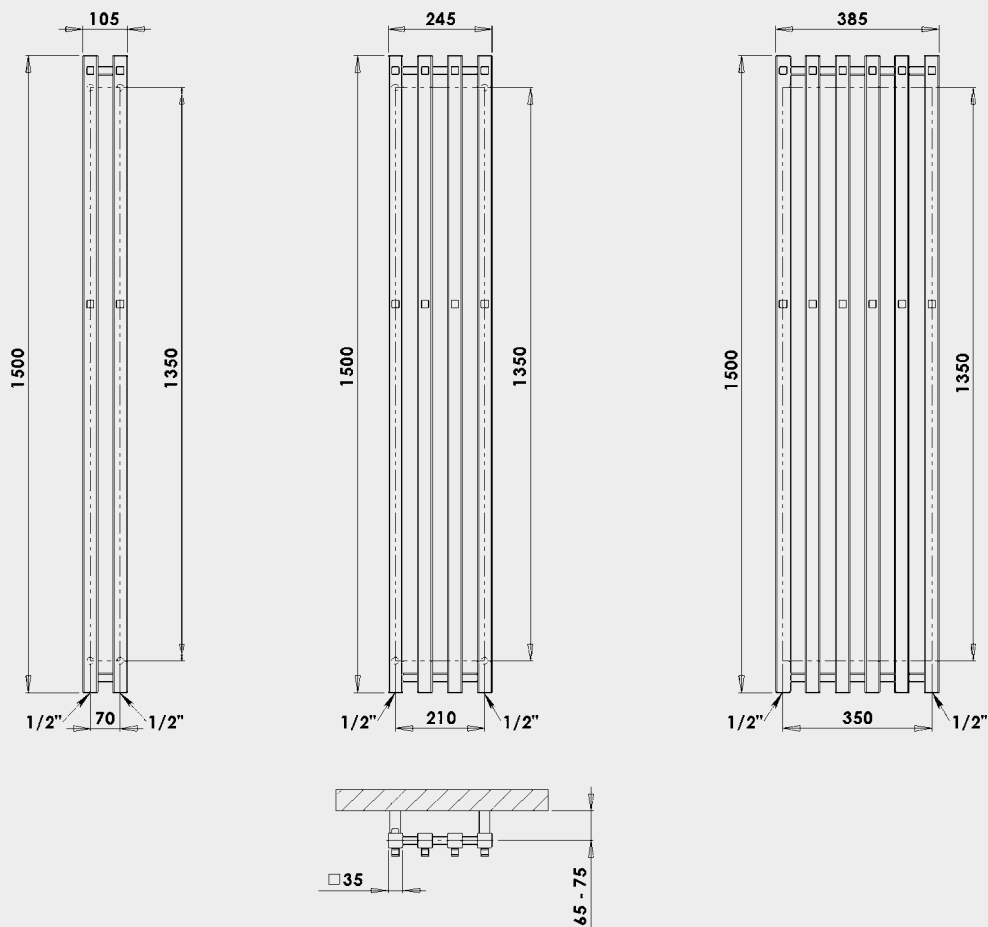

Ostatné farebné úpravy*	Metalická antracit		Chróm**		Biela		Šírka (A) x Výška (B) [mm]	Výkon [W] Δt 20°C***		Hmotnosť [kg]	Objem [l]	Rožteč (C) [mm]	Max. odporúčaný výkon el. vykúr. tyče [W]
	P2/2	P2A/2	P2C/2	P2W/2	75/65°C	55/45°C							
P2/2	415,-	P2A/2 395,-	P2C/2 411,-	P2W/2 364,-	105 x 1500	203	106	4,74	3	70	200		
P2/4	559,-	P2A/4 532,-	P2C/4 682,-	P2W/4 507,-	245 x 1500	406	211	9,46	6	210	300		
P2/6	738,-	P2A/6 703,-	P2C/6 870,-	P2W/6 646,-	385 x 1500	609	317	14,19	9	350	500		

Odporúčané maloobchodné ceny s DPH v EUR.

*Vzorkovník farebných úprav str. 75. **Pri vyhotovení chróm je tepelný výkon až o 20% nižší.

***Prepočet teplotných spádov na www.pmh-co.sk

Nie je možné dodať so stredovým napojením.

ULYSSES



ULYSSES U7SS - vyhotovenie nerez
500 × 1294 mm, ventil COMBI nerez L



ULYSSES U4A - vyhotovenie antracit
500 × 838 mm , ventil COMBI chróm L



ULYSSES U5C - vyhotovenie chróm
700 × 838 mm

Umiestnenie uchytenia radiátora: ↓ 115 mm ↑ 115 mm

Elektrické vykurovanie: ÁNO

Kombinované vykurovanie: ÁNO

Teplovodné vykurovanie: ÁNO

Horizontálny profil: Ø 38 mm

Vertikálny profil: Ø 26 mm

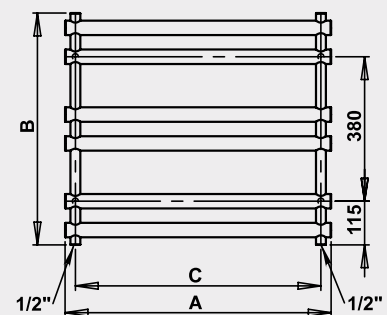
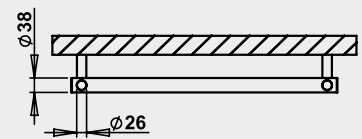
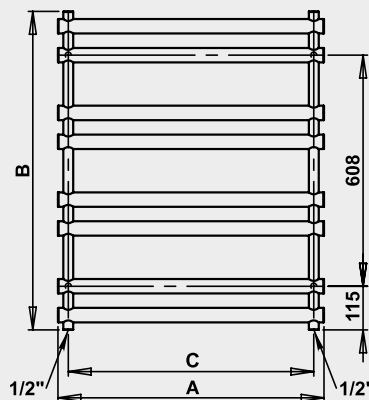
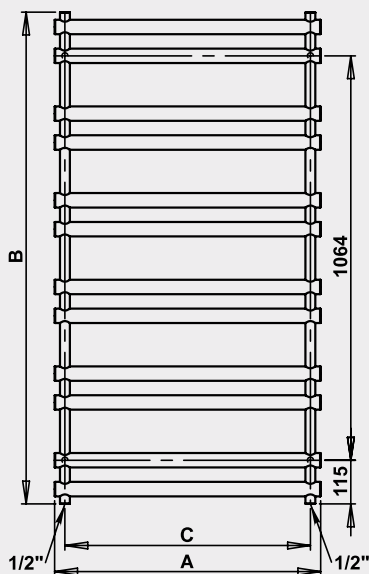

Ostatné farebné úpravy*	Metalická antracit		Chróm**		Kartáčovaná nerez		Šírka (A) x Výška (B) [mm]	Výkon [W] Δt 20°C***		Hmotnosť [kg]	Objem [l]	Rožteč (C) [mm]	Max. odporúčaný výkon el. vykúr. tyče [W]
	U1A	242,-	U1C	362,-	U1SS	470,-		75/65°C	55/45°C				
U1	255,-	242,-	U1C	362,-	U1SS	470,-	500 × 610	200	104	5,0	3,0	446	200
U2	266,-	253,-	U2C	393,-	U2SS	523,-	700 × 610	268	139	6,6	4,2	646	200
U3	283,-	271,-	U3C	426,-	U3SS	578,-	900 × 610	336	175	8,2	5,4	846	300
U4	300,-	286,-	U4C	449,-	U4SS	759,-	500 × 838	268	139	6,7	4,1	446	200
U5	316,-	301,-	U5C	494,-	U5SS	785,-	700 × 838	359	187	8,8	5,6	646	300
U6	341,-	326,-	U6C	540,-	U6SS	810,-	900 × 838	450	234	11,0	7,2	846	300
U7	382,-	364,-	U7C	610,-	U7SS	889,-	500 × 1294	405	211	10,0	6,2	446	300
U8	403,-	384,-	U8C	682,-	U8SS	916,-	700 × 1294	542	282	13,2	8,5	646	400

Odporúčané maloobchodné ceny s DPH v EUR.

*Vzorkovník farebných úprav str. 75. **Pri vyhotovení chróm je tepelný výkon až o 20% nižší.

***Prepočet teplotných spádov na www.pmh-co.sk

PEGASUS



PEGASUS PG8SS - vyhotovenie kartáčovaná nerez
608 × 1700 mm, ventil CUBE SS, chrómové madlá PGH2



PEGASUS PG2W - vyhotovenie biela, 608 × 800 mm
ventil COMBI chróm R, madlo chrómové PGH2



PEGASUS PG8RE - vyhotovenie štruk. bordó
608 × 1700 mm, madlo chrómové DH



PEGASUS PGLA - vyhotovenie metalická antracit
1208 × 500 mm, ventil Twin SS



PEGASUS PG5A - vyhotovenie metalická antracit
608 × 1220 mm, chrómové madlá PGH2

Zo zadnej strany sa nachádza biely radiátor, na ktorý sa pomocou magnetov upevňuje doska, ktorá zasahuje aj do strán a tým biely radiátor úplne zakrýva. Viac na www.pmh-co.sk

SPÔSOB MONTÁŽE:

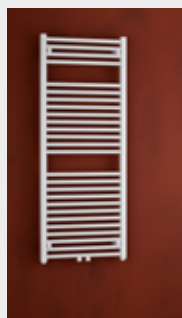

KROK 1



KROK 2



KROK 3



KROK 4

PEGASUS

Elektrické vykurovanie: ÁNO
Kombinované vykurovanie: ÁNO
Teplodonné vykurovanie: ÁNO
C2 - rozteč 50 mm

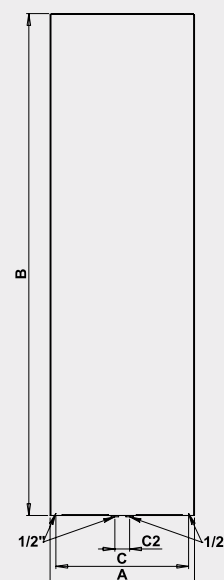
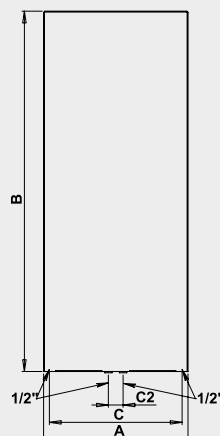
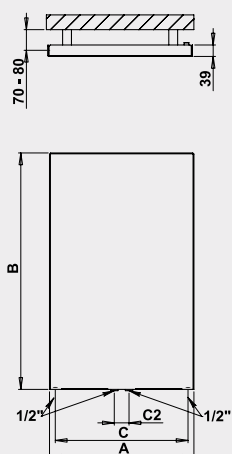

Chrómové madlá

PGH1	488 mm	81,-
PGH2	608 mm	84,-
PGH3	758 mm	90,-
DH	608 mm	141,-
PGH1H	488 mm	91,-
PGH2H	608 mm	95,-
PGH3H	758 mm	100,-



Chrómové madlo PGH1

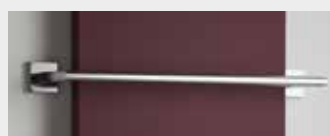

Chrómové madlo DH



Chrómové madlo PGH1H - hranaté

Ostatné farebné úpravy*	Metalická antracit	Leštená nerez	Biela	Metalická strieborná	Kartáčovaná nerez	Šírka (A) × Výška (B) [mm]	Výkon [W] Δt 20°C**		Hmotnosť [kg]	Objem [l]	Rozteč (C) [mm]	Max. odporúčaný výkon el. top. tyče [W]	
							75/65°C	55/45°C					
PG1	306,-	PG1A 292,-	PG1C 406,-	PG1W 280,-	PG1MS 292,-	PG1SS 295,-	488 × 800	329	171	9,0	4,2	450	200
PG2	321,-	PG2A 307,-	PG2C 484,-	PG2W 295,-	PG2MS 307,-	PG2SS 329,-	608 × 800	445	231	11,0	4,9	570	300
PG3	352,-	PG3A 337,-	PG3C 562,-	PG3W 317,-	PG3MS 337,-	PG3SS 366,-	758 × 800	540	281	13,5	5,9	720	300
PG4	356,-	PG4A 340,-	PG4C 464,-	PG4W 321,-	PG4MS 340,-	PG4SS 333,-	488 × 1220	523	272	14,0	6,6	450	300
PG5	373,-	PG5A 357,-	PG5C 562,-	PG5W 337,-	PG5MS 357,-	PG5SS 379,-	608 × 1220	682	355	16,8	7,9	570	400
PG6	411,-	PG6A 393,-	PG6C 666,-	PG6W 368,-	PG6MS 393,-	PG6SS 423,-	758 × 1220	835	434	20,0	9,4	720	500
PG7	416,-	PG7A 399,-	PG7C 548,-	PG7W 373,-	PG7MS 399,-	PG7SS 391,-	488 × 1700	716	372	19,9	9,0	450	400
PG8	443,-	PG8A 424,-	PG8C 647,-	PG8W 398,-	PG8MS 424,-	PG8SS 444,-	608 × 1700	928	483	22,8	10,7	570	600
PG9	471,-	PG9A 449,-	PG9C 771,-	PG9W 423,-	PG9MS 449,-	PG9SS 501,-	758 × 1700	1146	596	27,4	12,8	720	700
Horizontálne vyhotovenie													
PGL	356,-	PGLA 340,-	PGLC 477,-	PGLW 321,-	PGLMS 340,-	PGLSS 333,-	1208 × 500	523	272	14,0	6,6	1170	300

Odporúčané maloobchodné ceny s DPH v EUR.

*Vzorkovník farebných úprav str. 75. **Prepočet teplotných spádov na www.pmh-co.sk

Radiátor Pegasus nie je vhodný pre extra povrchovú úpravu - keramický lak.

Radiátor je možné napojiť po stranách, tak aj na stred.

AVENTO



AVENTO AV1SS - vyhotovenie kartačovaná nerez
500 × 790 mm



AVENTO AVLA - vyhotovenie antracit
905 × 480 mm

AVENTO



AVENTO AV5SS
vyhotovenie kartačovaná nerez
500 × 1630 mm

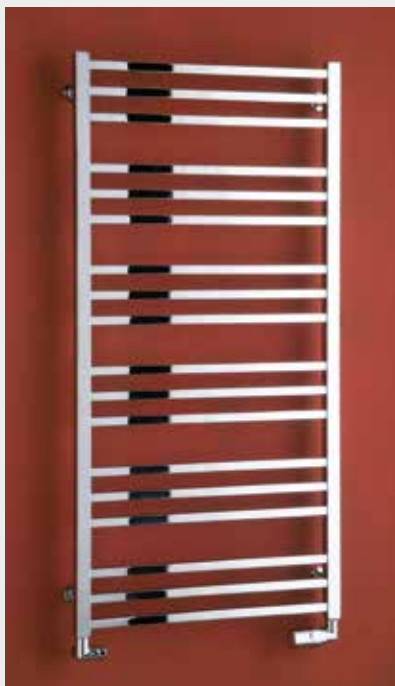

AVENTO AV4C - vyhotovenie chróm
600 × 1210 mm



AVENTO AV4W - vyhotovenie biela
600 × 1210 mm



AVENTO AV2MS
vyhotovenie metalická strieborná
600 × 790 mm



AVENTO - ventil CUBE-CET
vyhotovenie chróm



AVENTO - ventil CUBE-COM
vyhotovenie chróm

Umiestnenie uchytenia radiátora: ↓ 80 mm ↑ 80 mm

Elektrické vykurovanie: ÁNO

Kombinované vykurovanie: ÁNO

Teplovodné vykurovanie: ÁNO

Horizontálny profil: 20 × 20 mm

Vertikálny profil: 30 × 30 mm

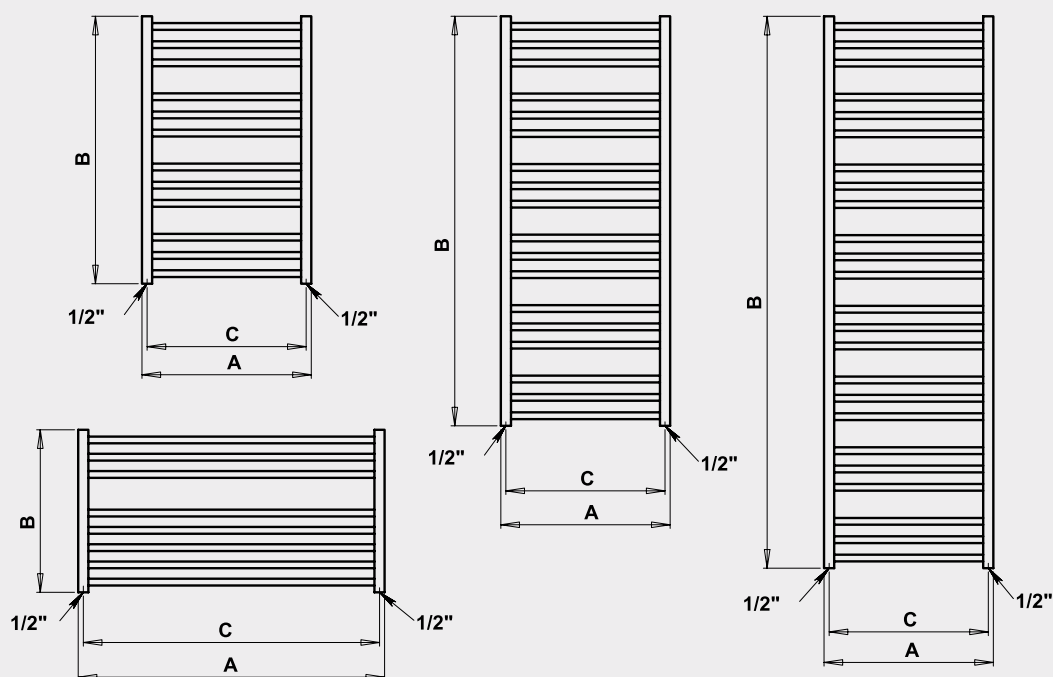
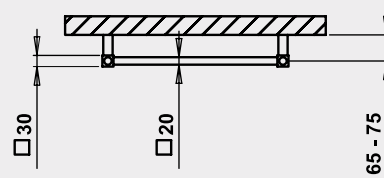

Ostatné farebné úpravy*	Chróm**	Biela	Metalická strieborná	Kartáčovaná nerez	Šírka (A) x Výška (B) [mm]	Výkon [W] Δt 20°C***		Hmotnosť [kg]	Objem [l]	Rozteč (C) [mm]	Max. odporúčany výkon el. vyk. tyče [W]	
						75/65°C	55/45°C					
AV1	271,-	AV1C 371,-	AV1W 240,-	AV1MS 258,-	AV1SS 482,-	500 × 790	310	161	7,5	2,7	470	200
AV2	275,-	AV2C 392,-	AV2W 241,-	AV2MS 263,-	AV2SS 503,-	600 × 790	407	212	8,5	3,0	570	300
AV3	328,-	AV3C 490,-	AV3W 288,-	AV3MS 312,-	AV3SS 661,-	500 × 1210	468	243	11,1	4,0	470	300
AV4	334,-	AV4C 521,-	AV4W 293,-	AV4MS 318,-	AV4SS 688,-	600 × 1210	588	306	12,9	4,6	570	300
AV5	381,-	AV5C 623,-	AV5W 333,-	AV5MS 362,-	AV5SS 782,-	500 × 1630	622	323	14,8	5,3	470	400
AV6	388,-	AV6C 683,-	AV6W 339,-	AV6MS 370,-	AV6SS 808,-	600 × 1630	783	407	17,2	6,2	570	500
Horizontálne vyhotovenie												
AVL	307,-	AVLC 427,-	AVLW 266,-	AVLMS 293,-	AVLSS 583,-	905 × 480	422	219	8,7	2,7	875	300
AVXL	328,-	AVXLC 471,-	AVXLW 288,-	AVXLMS 312,-	AVXLSS 661,-	1210 × 480	484	252	11,2	3,4	1180	300

Odporúčané maloobchodné ceny s DPH v EUR.

*Vzorkovník farebných úprav str. 75. **Pri vyhotovení chróm je tepelný výkon až o 20% nižší.

***Prepočet teplotných spádov na www.pmh-co.sk

• Pri vyhotovení L a XL neodporúčame vykurovanie iba s el. vykurovacou tyčou.

GALEON



GALEON G3C
vyhotovenie chróm
500 × 1280 mm



GALEON G3SS
vyhotovenie kartačovaná nerez
500 × 1280 mm



GALEON G2WE
vyhotovenie štruk. biela
s ventilom CUBE, 600 × 792 mm

Umiestnenie uchytenia radiátora: ↓ 91 mm ↑ 91 mm

Elektrické vykurovanie: ÁNO

Kombinované vykurovanie: ÁNO

Teplovodné vykurovanie: ÁNO

Horizontálny profil: 15 × 30 mm

Vertikálny profil: 30 × 50 mm

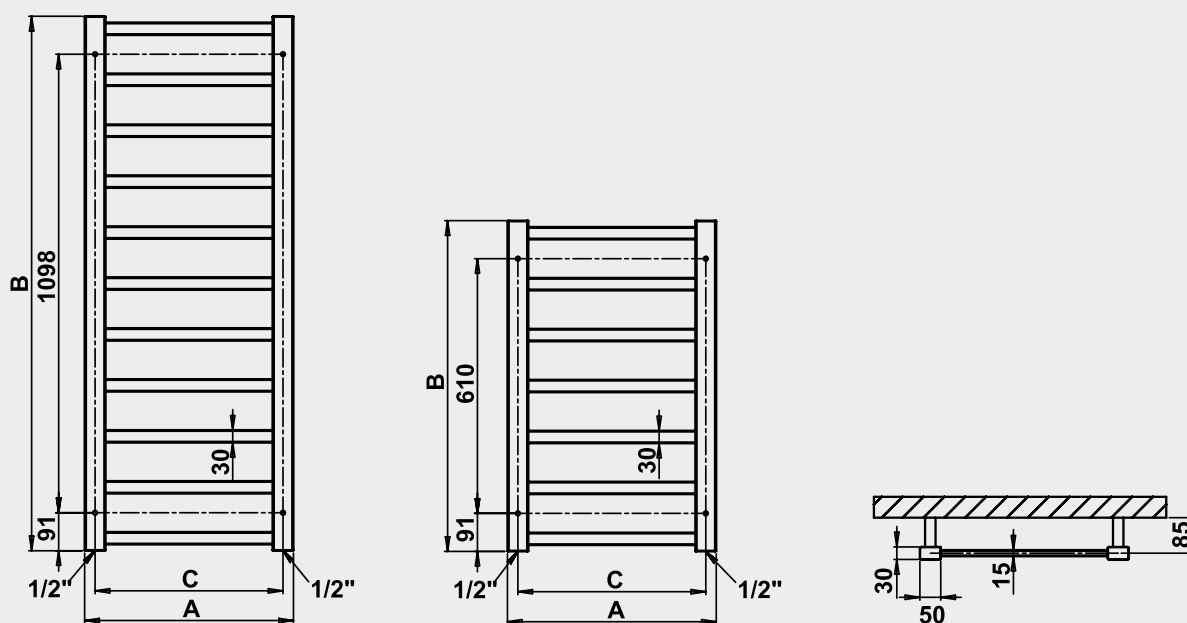

Ostatné farebné úpravy*	Metalická antracit	Chróm**	Biela	Metalická strieborná	Kartáčovaná nerez	Šírka (A) × Výška (B) [mm]	Výkon [W] Δt 20°C***		Hmotnosť [kg]	Objem [l]	Rozteč (C) [mm]	Max. odporúčaný výkon el. top. tyče [W]
							75/65°C	55/45°C				
G1 311,-	G1A 296,-	G1C 444,-	G1W 272,-	G1MS 296,-	G1SS 606,-	500 × 792	260	135	6,5	2,9	450	200
G2 316,-	G2A 301,-	G2C 469,-	G2W 277,-	G2MS 301,-	G2SS 632,-	600 × 792	340	177	7,1	3,1	550	300
G3 376,-	G3A 359,-	G3C 490,-	G3W 329,-	G3MS 359,-	G3SS 831,-	500 × 1280	390	203	9,3	4,7	450	300
G4 384,-	G4A 366,-	G4C 629,-	G4W 337,-	G4MS 366,-	G4SS 865,-	600 × 1280	490	255	10,7	5,0	550	300

Odporúčané maloobchodné ceny s DPH v EUR.

*Vzorkovník farebných úprav str. 75. **Pri vyhotovení chróm je tepelný výkon až o 20% nižší.

***Prepočet teplotných spádov na www.pmh-co.sk

DANBY



DANBY D8C - vyhotovenie chróm
600 × 1640 mm



Vešiačik Robe-Hook



DANBY D5C - vyhotovenie chróm
600 × 1290 mm

Elektrické vykurovanie: ÁNO
 Kombinované vykurovanie: ÁNO
 Teplovodné vykurovanie: ÁNO
 Horizontálny profil: Ø 20 mm
 Vertikálny profil: Ø 38 mm
 C2 - rozteč 50 mm

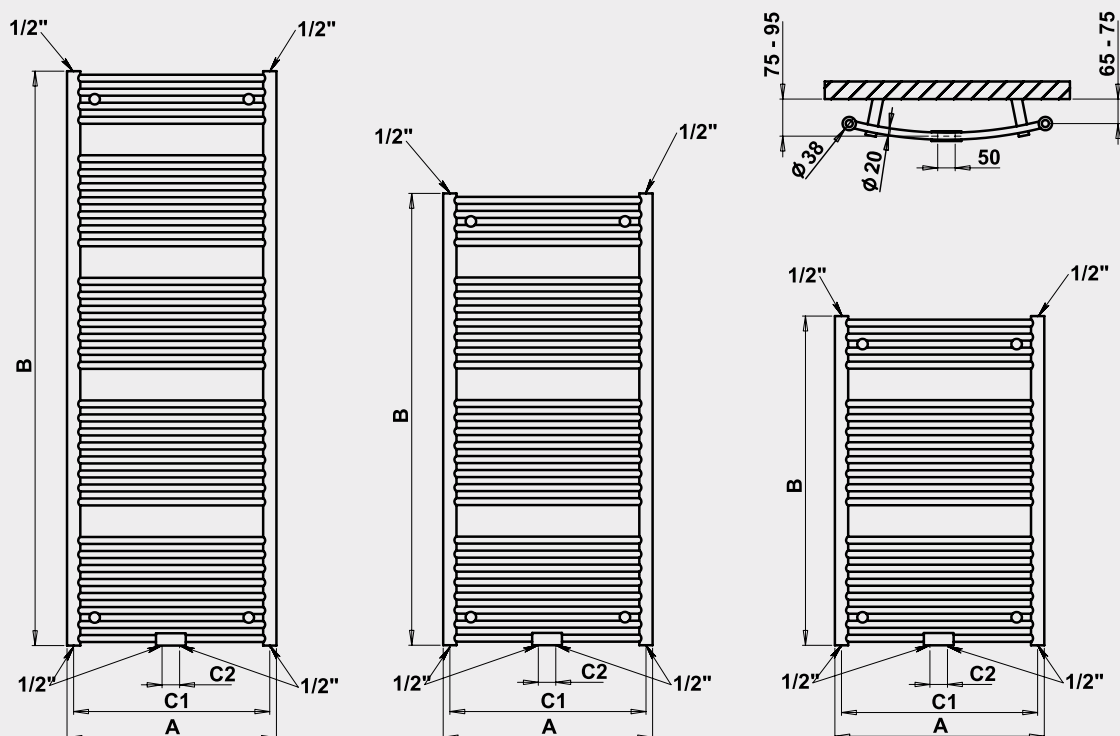

Ostatné farebné úpravy*	Chróm**	Biela	Metalická strieborná	Kartáčovaná nerez	Šírka (A) x Výška (B) [mm]	Výkon [W] Δt 20°C***		Hmotnosť [kg]	Objem [l]	Rozteč (C1) [mm]	Max. odporúčaný výkon el. vykúr. tyče [W]
						75/65°C	55/45°C				
D1 341,-	D1C 430,-	D1W 288,-	D1MS 326,-	D1SS 693,-	450 × 940	412	214	8,3	4,5	415	300
D2 353,-	D2C 435,-	D2W 295,-	D2MS 335,-	D2SS 716,-	600 × 940	528	275	10,1	5,5	560	400
D3 355,-	D3C 475,-	D3W 296,-	D3MS 338,-	D3SS 745,-	750 × 940	642	334	11,7	6,4	712	400
D4 403,-	D4C 494,-	D4W 337,-	D4MS 383,-	D4SS 865,-	450 × 1290	559	291	11,2	6,1	415	400
D5 409,-	D5C 524,-	D5W 338,-	D5MS 389,-	D5SS 894,-	600 × 1290	716	372	13,5	7,4	560	500
D6 417,-	D6C 570,-	D6W 345,-	D6MS 398,-	D6SS 928,-	750 × 1290	870	452	15,4	8,8	712	600
D7 461,-	D7C 592,-	D7W 383,-	D7MS 439,-	D7SS 1 002,-	450 × 1640	702	365	13,7	7,8	415	400
D8 471,-	D8C 622,-	D8W 387,-	D8MS 449,-	D8SS 1 038,-	600 × 1640	898	467	16,5	9,4	560	600
D9 482,-	D9C 689,-	D9W 392,-	D9MS 459,-	D9SS 1 094,-	750 × 1640	1081	562	19,4	11,0	712	700

Odporúčané maloobchodné ceny s DPH v EUR.

*Vzorkovník farebných úprav str. 75. **Pri vyhotovení chróm je tepelný výkon až o 20% nižší.

***Prepočet teplotných spádov na www.pmh-co.sk

Radiátor je možné napojiť po stranách, tak aj na stred.

JUNO



JUNO J1C
vyhotovenie chróm
124 × 1607 mm



JUNO J1BL
vyhotovenie štruk. čierna
124 × 1607 mm

Elektrický panel pre sušenie uterákov.
Iba elektrická prevádzka. Elektrická vykurovacia tyč PMH-HT2-200W-RK je súčasťou.

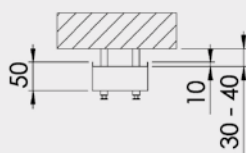
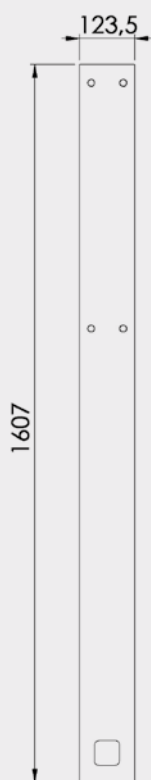

Chróm		Štruktúrovaná čierna		Štruktúrovaná biela		Šírka (A) x Výška (B) [mm]	Hmotnosť [kg]	Výkon [W]
J1C	490,-	J1BL	443,-	J1WE	443,-			

Odporúčané maloobchodné ceny s DPH v EUR.

MARABU

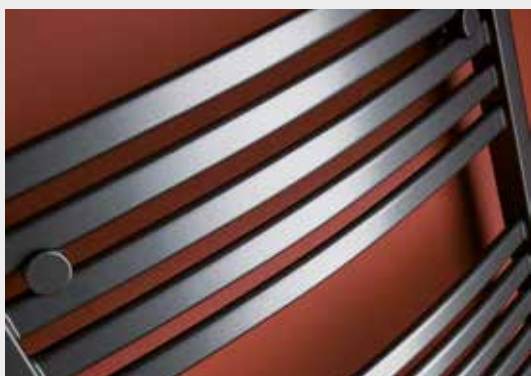

MARABU M4A - vyhotovenie metalická antracit
600 × 1233 mm



MARABU CM6 - vyhotovenie chróm
600 × 1815 mm

MARABU



MARABU M3RE - vyhotovenie štruk. bordó
450 × 1233 mm



MARABU WM5 - vyhotovenie biela
450 × 1815 mm

MARABU

Elektrické vykurovanie: ÁNO
 Kombinované vykurovanie: ÁNO
 Teplovodné vykurovanie: ÁNO
 Horizontálne oválne trubky: 30 × 15 × 1,5 mm
 Vertikálny profil: 41 × 35 × 1,5 mm

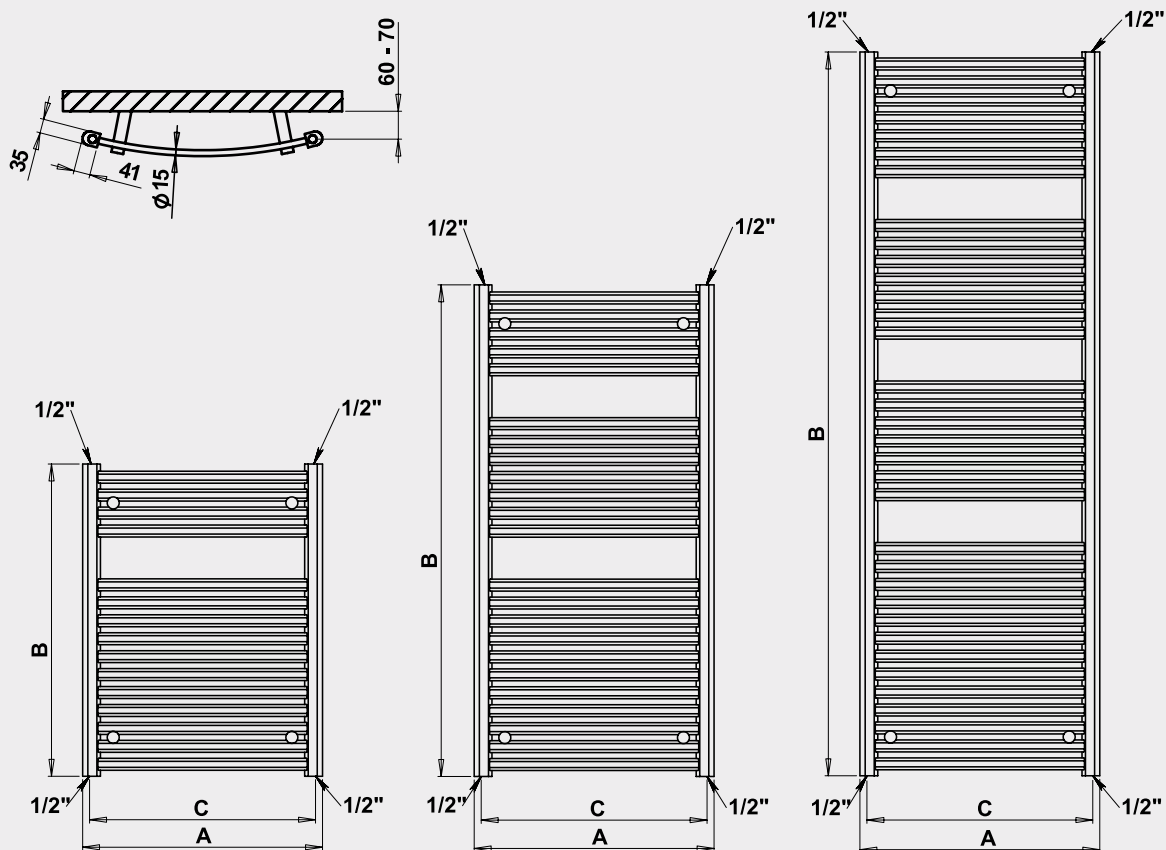

Ostatné farebné úpravy*	Metalická antracit		Chrómov**		Biela		Metalická strieborná		Šírka (A) x Výška (B) [mm]	Výkon [W] Δt 20°C***		Hmotnosť [kg]	Objem [l]	Rozteč (C) [mm]	Max. odporúčaný výkon el. top. tyče [W]
	M1A	231,-	CM1	381,-	M1W	242,-	MSM1	231,-		75/65°C	55/45°C				
M1	242,-	231,-	CM1	381,-	M1W	242,-	MSM1	231,-	450 × 783	275	143	6,1	3,4	405	200
M2	257,-	245,-	CM2	403,-	M2W	257,-	MSM2	245,-	600 × 783	366	190	6,8	3,9	555	300
M3	274,-	262,-	CM3	470,-	M3W	274,-	MSM3	262,-	450 × 1233	406	211	9,2	5,3	405	300
M4	286,-	273,-	CM4	491,-	WM4	177,-	MSM4	273,-	600 × 1233	541	281	10,6	5,9	555	400
M5	335,-	319,-	CM5	559,-	M5W	335,-	MSM5	319,-	450 × 1815	622	323	13,9	7,2	405	400
M6	362,-	345,-	CM6	581,-	WM6	214,-	MSM6	345,-	600 × 1815	829	431	15,1	8,9	555	500

Odporúčané maloobchodné ceny s DPH v EUR.

*Vzorkovník farebných úprav str. 75. **Pri vyhotovení chróm je tepelný výkon až o 20% nižší.

***Prepočet teplotných spádov na www.pmh-co.sk

SORANO



SORANO SN6C - vyhotovenie chróm
600 × 1630 mm



SORANO SNXLC - vyhotovenie chróm
1210 × 480 mm

SORANO

Umiestnenie uchytenia radiátora: ↓ 80 mm ↑ 80 mm

Elektrické vykurovanie: ÁNO

Kombinované vykurovanie: ÁNO

Teplovodné vykurovanie: ÁNO

Horizontálny profil: Ø 20 mm

Vertikálny profil: Ø 32 mm

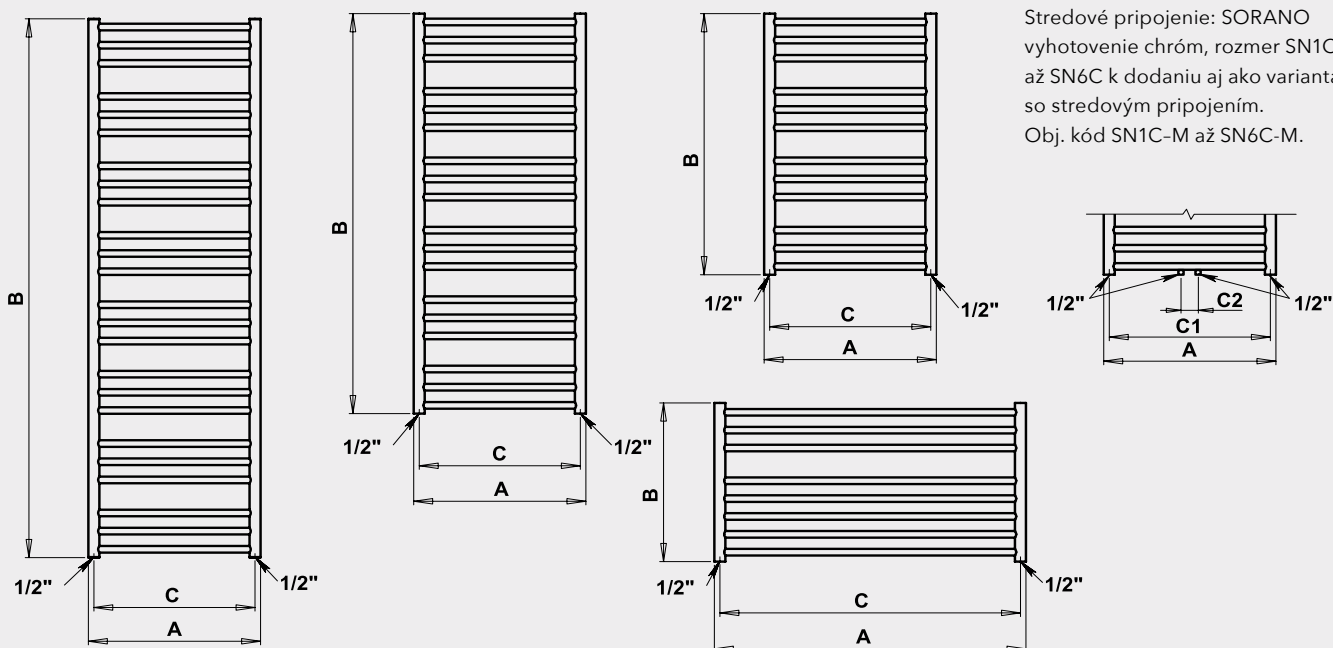
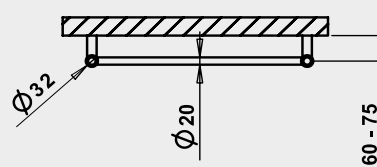

Stredové pripojenie: SORANO vyhotovenie chróm, rozmer SN1C až SN6C k dodaniu aj ako varianta so stredovým pripojením. Obj. kód SN1C-M až SN6C-M.

Ostatné farebné úpravy*	Chróm**		Chróm** stredové pripojenie		Biela		Kartáčovaná nerez		Šírka (A) × Výška (B) [mm]	Výkon [W] Δt 20°C***		Hmotnosť [kg]	Objem [l]	Rožteč (C) [mm]	Max. odporúčaný výkon el. top. tyče [W]	
	SN1C	290,-	SN1C-M	314,-	SN1W	215,-	SN1SS	403,-		75/65°C	55/45°C					
SN1	247,-	SN1C	290,-	SN1C-M	314,-	SN1W	215,-	SN1SS	403,-	500 × 790	248	129	6,0	2,2	468	200
SN2	252,-	SN2C	301,-	SN2C-M	325,-	SN2W	220,-	SN2SS	420,-	600 × 790	325	169	6,9	2,5	568	200
SN3	300,-	SN3C	382,-	SN3C-M	406,-	SN3W	261,-	SN3SS	552,-	500 × 1210	374	194	9,1	3,4	468	300
SN4	306,-	SN4C	403,-	SN4C-M	427,-	SN4W	267,-	SN4SS	574,-	600 × 1210	470	244	10,5	3,8	568	300
SN5	348,-	SN5C	486,-	SN5C-M	510,-	SN5W	302,-	SN5SS	696,-	500 × 1630	498	259	10,9	4,4	468	400
SN6	354,-	SN6C	528,-	SN6C-M	552,-	SN6W	308,-	SN6SS	726,-	600 × 1630	626	326	12,5	5,0	568	400
Horizontálne vyhotovenie																
SNL	285,-	SNLC	356,-	-	-	SNLW	248,-	SNLSS	531,-	905 × 480	299	155	7,5	2,3	873	200
SNXL	300,-	SNXLC	382,-	-	-	SNXLW	261,-	SNXLSS	552,-	1210 × 480	387	201	8,7	2,8	1175	300

Odporúčané maloobchodné ceny s DPH v EUR.

*Vzorkovník farebných úprav str. 75. **Pri vyhotovení chróm je tepelný výkon až o 20% nižší.

***Prepočet teplotných spádov na www.pmh-co.sk

Pri vyhotovení L a XL neodporúčame vykurovanie iba s el. vykurovacou tyčou.

LAVENO



LAVENO LN3SS - vyhotovenie kartáčovaná nerez
600 × 1210 mm



LAVENO LN4C - vyhotovenie chróm
500 × 1210 mm

OBLÁ VARIANTA

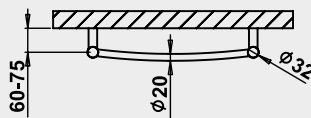

Ostatné farebné úpravy*	Chróm**		Biela		Kartáčovaná nerez	Šírka (A) x Výška (B) [mm]	Výkon [W] Δt 20°C***		Hmotnosť [kg]	Objem [l]	Rozteč (C) [mm]	Max. odporúčaný výkon el. top. tyče [W]		
	LN1C	304,-	LN1W	226,-			LN1SS	422,-					75/65°C	55/45°C
LN1	259,-	LN1C	304,-	LN1W	226,-	LN1SS	422,-	500 × 790	248	129	6,0	2,2	468	200
LN2	264,-	LN2C	317,-	LN2W	230,-	LN2SS	441,-	600 × 790	325	169	6,9	2,5	568	200
LN3	315,-	LN3C	401,-	LN3W	274,-	LN3SS	579,-	500 × 1210	374	194	9,1	3,4	468	300
LN4	321,-	LN4C	424,-	LN4W	279,-	LN4SS	603,-	600 × 1210	470	244	10,5	3,8	568	300

*Vzorkovník farebných úprav str. 75. **Pri vyhotovení chróm je tepelný výkon až o 20% nižší.

***Prepočet teplotných spádov na www.pmh-co.sk

SAVOY

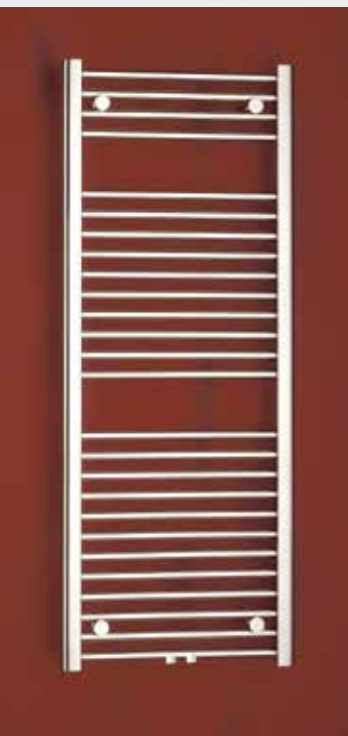

SAVOY CS4
vyhotovenie chróm
480 × 1210 mm



SAVOY S7BE
vyhotovenie štruk. bežová
480 × 1690 mm



SAVOY MSS4
vyhotovenie metalická strieborná
480 × 1210 mm

Elektrické vykurovanie: ÁNO
 Kombinované vykurovanie: ÁNO
 Teplovodné vykurovanie: ÁNO
 Horizontálny profil: Ø 20 mm
 Vertikálny profil: 41 × 35 × 1,5 mm

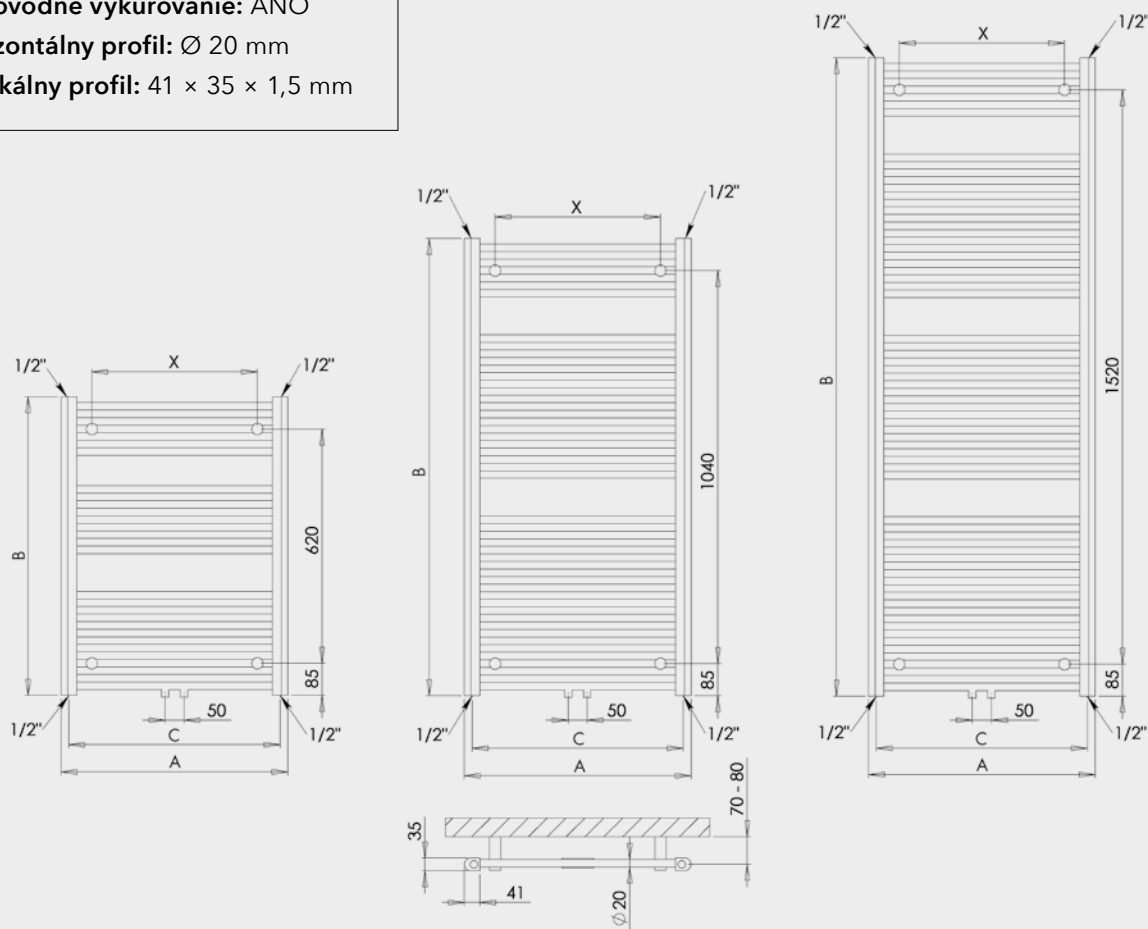

Ostatné farebné úpravy*	Metalická strieborná	Chróm**	Biela	Šírka (A) x Výška (B) [mm]	Výkon [W] Δt 20°C***		Hmotnosť [kg]	Objem [l]	Rožteč (C) [mm]	Max. odporúčaný výkon el. top. tyče [W]
					75/65°C	55/45°C				
S1-M 201,-	MSS1-M 192,-	CS1-M 352,-	S1W-M 201,-	480 × 790	313	163	6,5	4,3	439	200
S2-M 215,-	MSS2-M 206,-	CS2-M 365,-	S2W-M 215,-	600 × 790	424	220	8,0	5,0	557	300
S3-M 226,-	MSS3-M 217,-	CS3-M 379,-	S3W-M 226,-	750 × 790	514	267	9,6	6,0	708	300
S4-M 261,-	MSS4-M 249,-	CS4-M 451,-	S4W-M 261,-	480 × 1210	498	259	10,2	6,8	439	300
S5-M 280,-	MSS5-M 267,-	CS5-M 289,-	WS5-M 181,-	600 × 1210	650	338	12,1	8,1	557	400
S6-M 291,-	MSS6-M 278,-	CS6-M 495,-	S6W-M 291,-	750 × 1210	796	414	14,1	9,6	708	500
S7-M 304,-	MSS7-M 289,-	CS7-M 519,-	S7W-M 304,-	480 × 1690	682	355	14,0	9,3	439	400
S8-M 322,-	MSS8-M 308,-	CS8-M 379,-	WS8-M 204,-	600 × 1690	884	460	16,2	11,0	557	600
S9-M 345,-	MSS9-M 329,-	CS9-M 577,-	S9W-M 345,-	750 × 1690	1092	568	19,2	13,1	708	700

Odporúčané maloobchodné ceny s DPH v EUR.

*Vzorkovník farebných úprav str. 75. **Pri vyhotovení chróm je tepelný výkon až o 20% nižší.

***Prepočet teplotných spádov na www.pmh-co.sk

BLENHEIM



BLENHEIM CB8 - vyhotovenie chróm
600 x 1640 mm



BLENHEIM B8BL - vyhotovenie štruk. čierna
600 x 1290 mm

Elektrické vykurovanie: ÁNO
 Kombinované vykurovanie: ÁNO
 Teplovodné vykurovanie: ÁNO
 Horizontálny profil: Ø 20 mm
 Vertikálny profil: 50 × 30 × 1,5 mm

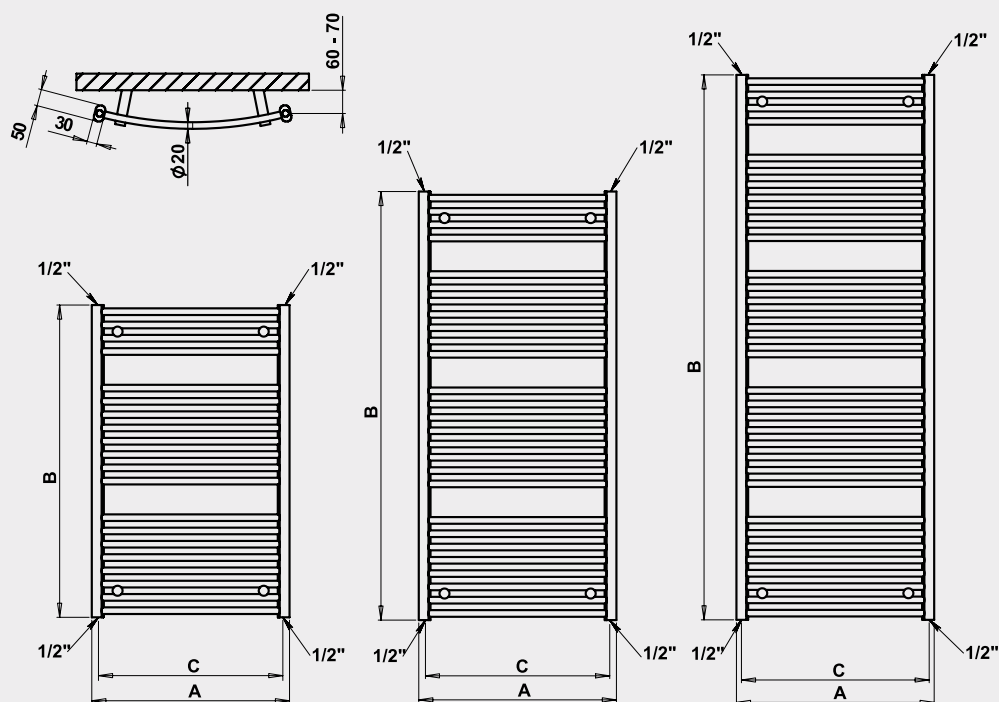

Ostatné farebné úpravy*	Metalická strieborná		Chróm**		Biela		Šírka (A) x Výška (B) [mm]	Výkon [W] Δt 20°C ***		Hmotnosť [kg]	Objem [l]	Rožteč (C) [mm]	Max. odporúčaný výkon el. top. tyče [W]	
	MSB1	225,-	CB1	349,-	B1W	236,-		75/65°C	55/45°C					
B1	236,-	MSB1	225,-	CB1	349,-	B1W	236,-	450 × 940	412	214	8,3	4,5	415	300
B2	250,-	MSB2	237,-	CB2	361,-	B2W	250,-	600 × 940	528	275	10,1	5,5	560	300
B3	262,-	MSB3	250,-	CB3	377,-	B3W	262,-	750 × 940	642	334	11,7	6,4	712	400
B4	266,-	MSB4	253,-	CB4	450,-	B4W	266,-	450 × 1290	559	291	11,2	6,1	415	400
B5	278,-	MSB5	264,-	CB5	471,-	WB5	160,-	600 × 1290	716	372	13,5	7,4	560	500
B6	291,-	MSB6	278,-	CB6	498,-	B6W	291,-	750 × 1290	870	452	15,4	8,8	712	600
B7	310,-	MSB7	295,-	CB7	521,-	B7W	310,-	450 × 1640	702	365	13,7	7,8	415	400
B8	335,-	MSB8	319,-	CB8	545,-	WB8	194,-	600 × 1640	898	467	16,5	9,4	560	600
B9	357,-	MSB9	340,-	CB9	584,-	B9W	357,-	750 × 1640	1081	562	19,4	11,0	712	700

Odporúčané maloobchodné ceny s DPH v EUR.

*Vzorkovník farebných úprav str. 75. **Pri vyhotovení chróm je tepelný výkon až o 20% nižší.

***Prepočet teplotných spádov na www.pmh-co.sk

NESTOR



NESTOR NE1C
vyhotovenie chróm
200 × 1500 mm



NESTOR NE2C
vyhotovenie chróm
300 × 1500 mm



NESTOR NE3BL
vyhotovenie štruk. čierna
400 × 1500 mm

Elektrický sušiak vykurovaný termo káblom.
Bez údržbový systém s dlhou životnosťou.
Skryté napojenie zo zadnej strany pomocou kábla. V prednej časti panela sa nachádza LED signalizácia prevádzky.

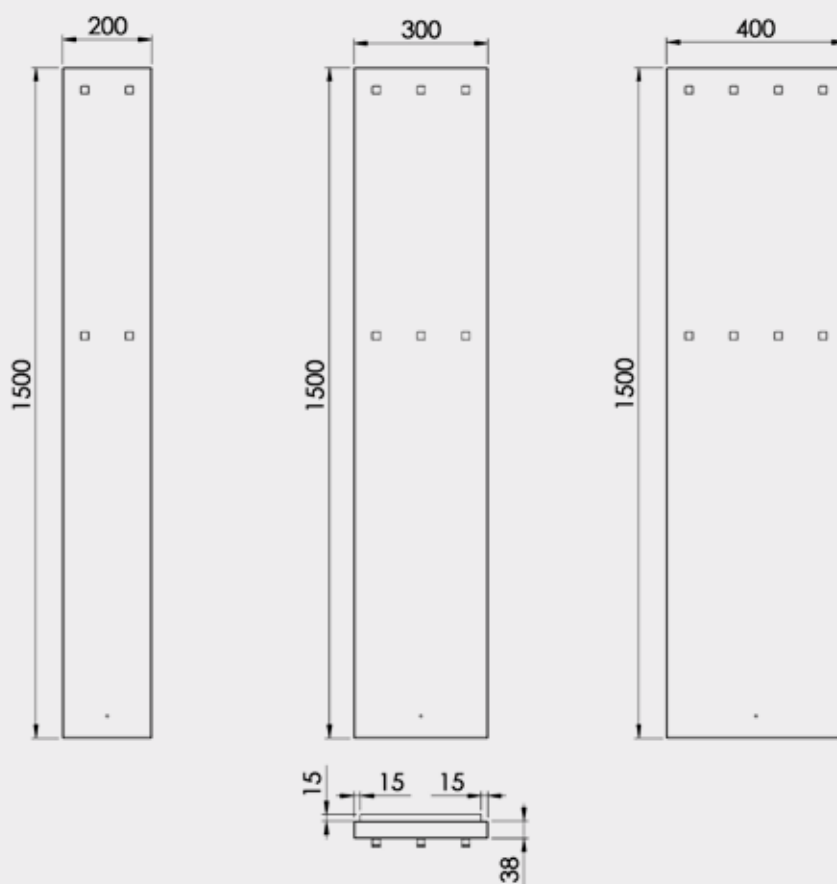

Chróm		Štruktúrovaná čierna		Štruktúrovaná biela		Šírka (A) x Výška (B) [mm]	Hmotnosť [kg]	Výkon [W]	Stupeň krytia
NE1C	635,-	NE1BL	596,-	NE1WE	596,-				
NE2C	711,-	NE2BL	658,-	NE2WE	658,-	300 × 1500	9	108	IP54
NE3C	790,-	NE3BL	725,-	NE3WE	725,-	400 × 1500	11	144	IP54

Odporúčané maloobchodné ceny s DPH v EUR.

ELEKTRA



ELEKTRA E5SS - vyhotovenie leštená nerez
1200 × 690 mm



ELEKTRA E6SS
vyhotovenie leštená nerez
600 × 1525 mm



ELEKTRA E3SS
vyhotovenie leštená nerez
600 × 1000 mm - rovný



ELEKTRA E4SS
vyhotovenie leštená nerez
600 × 1000 mm - oblý

Umiestnenie uchytenia sušiacu: ↓ 165 mm ↑ 165 mm

Horizontálny profil: Ø 20 mm

Vertikálny profil: Ø 25 mm

El. kábel vždy na ľavej strane s dĺžkou 1 m.

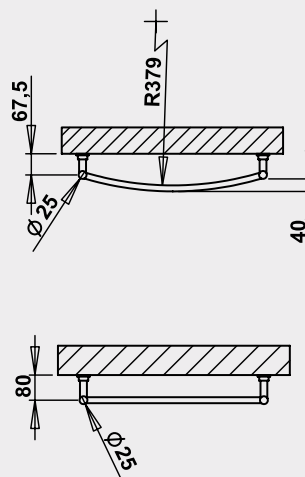
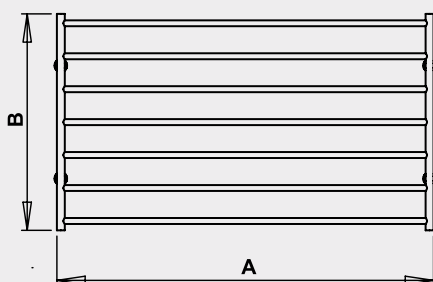
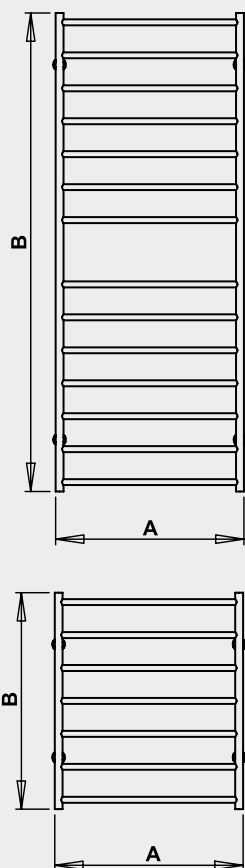

Leštená nerez		Šírka (A) x Výška (B) [mm]	Hmotnosť [kg]	Výkon [W]
E1SS	311,-	600 × 700	4	100
E2SS	359,-	450 × 1000	4	110
E3SS	374,-	600 × 1000	5	135
E4SS	435,-	600 × 1000 oblý	5	135
E5SS	427,-	1200 × 690	5	180
E6SS	533,-	600 × 1525	6	205

Odporúčané maloobchodné ceny s DPH v EUR.

VENUS



ELEKTRICKÝ SUŠIAK

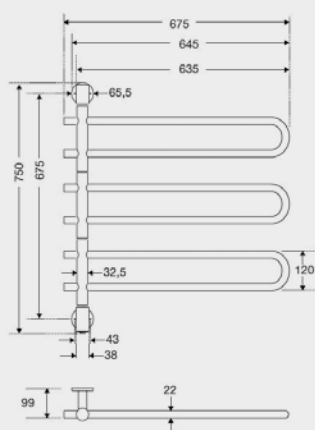
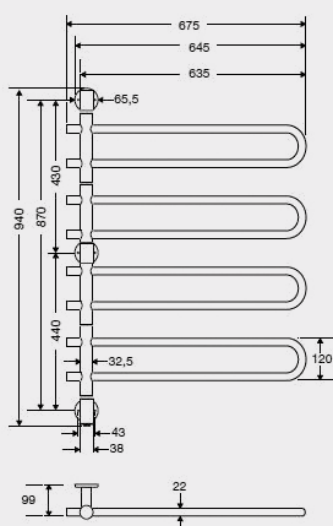

Leštená nerez		Šírka (A) x Výška (B) [mm]	Hmotnosť [kg]	Výkon [W]	Stupeň krytia
VE2SS	364,-	675 x 750	2,3	54	IP44
VE3SS	474,-	675 x 940	3,1	72	IP44
EK	Elektrický kábel, biely - 1,5 m			11,-	

Odporúčané maloobchodné ceny s DPH v EUR.

V prípade pripojenia pomocou elektrického kábla je nutné kábel objednať.

FENIX

ELEKTRICKÝ SUŠIAK

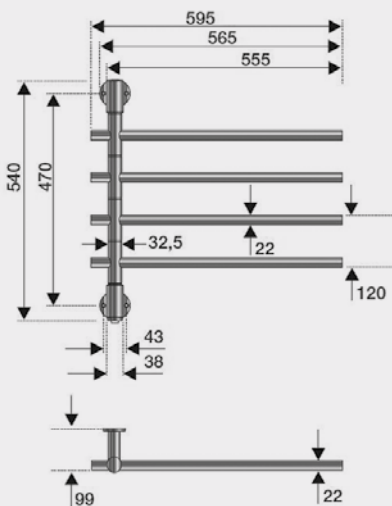

Leštená nerez		Šírka (A) x Výška (B) [mm]	Hmotnosť [kg]	Výkon [W]	Stupeň krytia
FE3SS	297,-	595 x 540	1,6	40	IP44
EK	Elektrický kábel, biely - 1,5 m				11,-

Odporúčané maloobchodné ceny s DPH v EUR.

V prípade pripojenia pomocou elektrického kábla je nutné kábel objednať.

KARES



KARES KAK1BA
vyhotovenie čierna mat
90 × 900 mm



KARES KAK1C
vyhotovenie chróm
90 × 900 mm



KARES KAK2C
vyhotovenie chróm
90 × 1500 mm



KARES KAK3C
vyhotovenie chróm
162 × 1513 mm

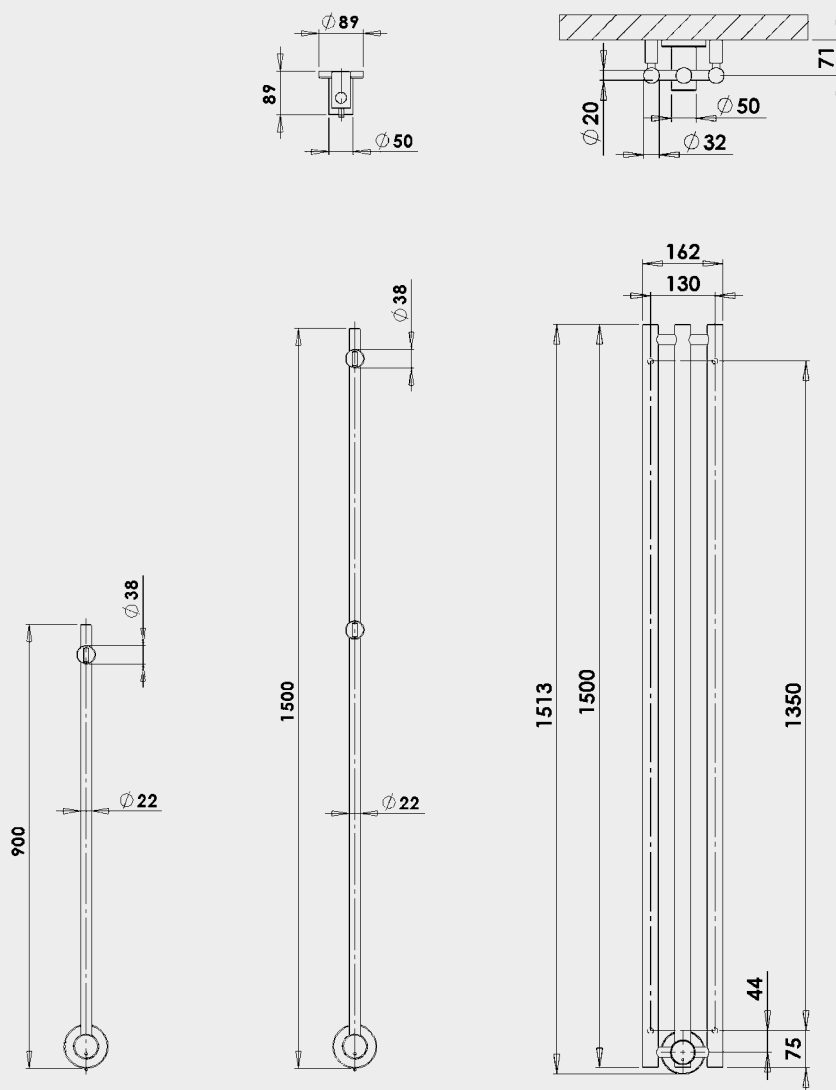

Chróm		Zlata		Mosadz		Čierna mat		Šírka (A) x Výška (B) [mm]	Hmotnosť [kg]	Výkon [W]	Stupeň krytia
KAK1C	259,-	KAK1G	356,-	KAK1GA	296,-	KAK1BA	259,-				
KAK2C	341,-	KAK2G	439,-	KAK2GA	390,-	KAK2BA	342,-	90 × 1500	2,8	35	IP54
KAK3C	655,-	KAK3G	-	KAK3GA	-	KAK3BA	446,-	162 × 1513	5,6	105	IP54
EK	Elektrický kábel, biely - 1,5 m										11,-

Odporúčané maloobchodné ceny s DPH v EUR.

V prípade pripojenia pomocou elektrického kábla je nutné kábel objednať.

MOSADZ: leštená mosadz "living finish" - nestálosť a zmena farby pôsobením vonkajších vplyvov. Mosadz časom získava patinu.

VENTILY pre

VYKUROVANIE KOMBINOVANÉ S ELEKTRICKOU VYKUROVACOU TYČOU alebo LEN NA ÚSTREDNÉ VYKUROVANIE

Pre kombinované vykurovanie s elektrickou vykurovacou tyčou je nutné objednať:

radiátor + vhodný ventil + akúkoľvek vykurovaciu tyč podľa odporúčaného výkonu alebo s nižším výkonom + odporúčame aj zverné šróbenie podľa ventilu.

Pre vykurovanie bez elektrickej vykurovacej tyče je nutné objednať:

radiátor + vhodný ventil + doporučujeme aj zverné šróbenie podľa ventilu

Pri výbere ventilu je nutné zohľadniť rozteč vyvedených trubiek zo steny (t.j. na rozteč radiátora alebo na rozteč ventilu).

Sada COMBI - predstavuje revolučné riešenie pre kombinované vykurovanie, pretože vykurovaciu tyč je možné namontovať nielen dodatočne, ale je možné ju umiestniť aj na ľubovoľnú stranu radiátora. Podľa umiestnenia termostatickej hlavice sa sada rozdeľuje na pravú a ľavú variantu. Tyč prechádza cez telo ventilu. Eurokonusové pripojenie. Odporúčame použiť zverné šróbenie COMBI.

Typ COMBI	Obj. číslo	Cena
ľavý-chróm	COMBI-LC-EK	179,-
pravý-chróm	COMBI-RC-EK	179,-
ľavý-nerez	COMBI-LSS-EK	223,-
pravý-nerez	COMBI-RSS-EK	223,-
ľavý-biela	COMBI-LW-EK	166,-
pravý-biela	COMBI-RW-EK	166,-



COMBI

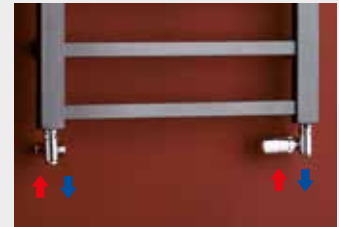

COMBI - pravý

Sada CUBE-COM je určená pre napojenie kúpeľňových radiátorov s vývodom na rozteč radiátorov. Elektrickú vykurovaciu tyč je možné nainštalovať na ľubovoľnú stranu radiátora, teda priamo do ventilu. Set sa skladá z regulačnej hlavice a uzatvárateľného šróbenia. Jedná sa o ručný ventil. Odporúčame použiť zverné šróbenie CUBE-COM.

Typ CUBE-COM	Obj. číslo	Cena
chróm	CUBE-COM	236,-

sada obsahuje: ventil + zverné šróbenie	meď	sada 1CC	276,-
	alupex	sada 2CC	283,-



CUBE-COM

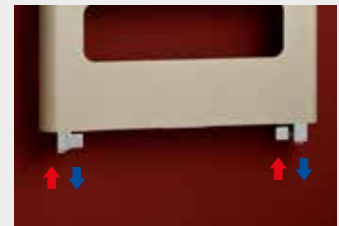

CUBE-COM

Danfoss ventil VHX-MONO je určený pre napojenie kúpeľňových radiátorov v jednom pripojovacom bode. Druhý pripojovací bod radiátora je možné využiť pre montáž elektrickej vykurovacej tyče. Toto riešenie je obzvlášť vhodné pre kombinované vykurovanie pri radiátoroch bez stredového pripojenia. Pripojovacia rozteč na vykurovaciu sústavu je 50 mm. VHX-MONO má regulačný ventil umiestnený na výstupe z radiátora, teda na spätočke. Termostatická hlavica môže byť umiestnená vpravo alebo vľavo. Odporúčame použiť zverné šróbenie VHX-MONO.

Typ VHX-MONO	Obj. číslo	Cena
biela-hlavica RAX	013 G 4287	151,-
chróm-hlavica RAX	013 G 4285	170,-
biela-hlavica RTX	013 G 4387	162,-
chróm - hlavica RTX	013 G 4385	181,-



VHX-MONO

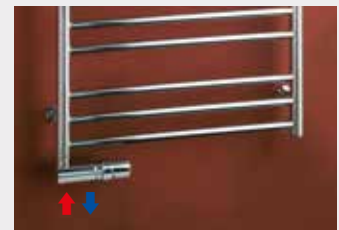

VHX-MONO

RAX - funkcia vykurovania aj sušenie, regulácia podľa teploty vzduchu v miestnosti

RTX - funkcia sušenie, regulácia podľa teploty vykurovacieho média v radiátora (doporučujeme použiť pri podlahovom vykurovaní)

Ventil ONE je určený pre napojení kúpeľňových radiátorov v jednom pripojovacom bode s roztečou 50 mm. Elektrickú vykurovaciu tyč je možné inštalovať na ľubovoľnú stranu radiátora (oproti ventilu). Jedná sa o termostatický ventil. Eurokonusové pripojenie. Doporučujeme použiť zverné šróbenie ONE.

Typ ONE	Obj. číslo	Cena
nerez	ONE-SS-EK	182,-



ONE



ONE

VENTILY pre

VYKUROVANIE KOMBINOVANÉ S ELEKTRICKOU VYKUROVACOU TYČOU alebo LEN NA ÚSTREDNÉ VYKUROVANIE

Pre kombinované vykurovanie s elektrickou vykurovacou tyčou je nutné objednať:

radiátor + vhodný ventil + akúkoľvek vykurovaciu tyč podľa odporúčaného výkonu alebo s nižším výkonom + odporúčame aj zverné šróbenie podľa ventilu. Pri ventile VHX-DUO je potrebné pri radiátoroch HELIOS a KRONOS objednať uchytenie vykurovacej tyče.

Pre vykurovanie bez elektrickej vykurovacej tyče je nutné objednať:

radiátor + vhodný ventil + odporúčame aj zverné šróbenie podľa ventilu.

Danfoss ventil VHX DUO je určený pre napojenie kúpeľňových radiátorov s vývodom tzv. na stred radiátorov s roztečou 50 mm. Elektrickú vykurovaciu tyč je možné inštalovať na ľubovlnú stranu radiátora (Danby, Pegasus, Savoy) alebo priamo do ventilu (Kronos, Helios). Regulačný ventil je vždy na spiatočke. Pre kombináciu s vykurovacou tyčou je nutné objednať aj uchytenie vykurovacej tyče. Pri radiátoroch Helios a Kronos je možné tento ventil kombinovať len s vykurovacou tyčou GT a EL05.

Typ VHX-DUO	Obj. číslo	Cena
biela, hlavica RAX	013 G 4281	151,-
chróm, hlavica RAX	013 G 4279	170,-
biela, hlavica RTX	013 G 4381	157,-
chróm, hlavica RTX	013 G 4379	175,-
uchytenie top. tyče	013 G 4166	23,-



VHX-DUO



VHX-DUO

RAX - funkcia vykurovania aj sušenie, regulácia podľa teploty vzduchu v miestnosti

RTX - funkcia sušenie, regulácia podľa teploty vykurovacieho média v radiátora (doporučujeme použiť pri podlahovom vykurovaní)

Ventil TWIN je určený pre napojenie kúpeľňových radiátorov s vývodom tzv. na stred radiátorov s roztečou 50 mm. Vhodný pre Kronos, Helios, Danby, Pegasus a Retro. Elektrickú vykurovaciu tyč je možné inštalovať na ľubovlnú stranu radiátora, nie je možné inštalovať do ventilu. Jedná sa o termostatický ventil. Eurokonusové pripojenie. Odporúčame použiť zverné šróbenie TWIN.

Typ TWIN	Obj. číslo	Cena
nerez	TWIN-SS-EK	187,-



TWIN

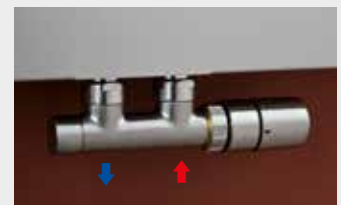

TWIN

Ventil UNIVERSAL je určený pre napojenie kúpeľňových radiátorov s vývodom tzv. na stred radiátora s roztečou 50 mm. Sada je vhodná pre pripojenie vykurovacích telies s vnútorným závitom G1 / 2 "alebo 3/4". Ventil je možné použiť okrem priameho aj na rohové pripojenie. Termostatická hlavica môže byť umiestnená vpravo i vľavo. Podľa umiestnenia termostatickej hlavice je určená spiatočka a prívod. Hlavica je umiestnená vždy na prívode. Odporúčame použiť zverné šróbenie UNIVERSAL.

Typ UNIVERSAL	Obj. číslo	Cena
chróm	UNI-C	86,-



UNIVERSAL

Odporúčané maloobchodné ceny s DPH v EUR.

VENTILY pre

ÚSTREDNÉ VYKUROVANIE

pre toto riešenie je nutné použiť:

radiátor + vhodný ventil + odporúčame aj zverné šróbenie podľa ventilu.

Pri výbere ventilu je nutné zohľadniť rozteč vyvedených trubiek zo steny (t.j. na rozteč radiátora alebo na rozteč ventilu).

Pre vykurovanie bez elektrickej vykurovacej tyče je možné použiť všetky ventily, ktoré ponúkame na str. 68-69.

Danfoss sada RA-URX je určená pre napojenie kúpeľňových radiátorov s vývodom na rozteč radiátora. Obsahuje ventil s prednastavením RA-URX, ktorý sa montuje na spätné potrubie, ďalej uzatvárateľné a regulačné šróbenie RLV-X a termostatickú hlavicu RAX. Podľa umiestnenia termostatickej hlavice sa sady rozdeľujú na pravé a ľavé. Sada je vhodná pre pripojenie vykurovacích telies s vnútorným závitom G1/2". Jedná sa o termostatický ventil. Odporúčame použiť zverné šróbenie RA URX. Nie je vhodné kombinovať s elektrickou vykurovacou tyčou.

Typ RA-URX	Obj. číslo	Cena
pravý-biela	013G4007	165,-
ľavé-biela	013G4008	165,-
pravý-chróm	013G4003	177,-
ľavé-chróm	013G4004	177,-



RA-URX - pravý



Sada CUBE-CET je určená pre napojenie kúpeľňových radiátorov s vývodom na rozteč radiátorov. Táto designová sada sa skladá z regulačnej hlavice a uzatvárateľného šróbenia. Podľa umiestnenia termostatickej hlavice sa sady rozdeľujú na pravé a ľavé. Odporúčame použiť zverné šróbenie CUBE. Súčasťou sady sú tiež krycie rozety pripojovacieho šróbenia.

Typ CUBE rohové	Obj. číslo	Cena
ľavý-chróm + termostat. hlavica	CUBE-CET-L	217,-
pravý-chróm + termostat. hlavica	CUBE-CET-R	217,-



CUBE CET - ľavý

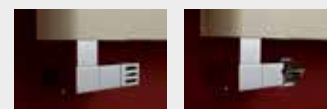

termostatická hlavica CUBE-CET

sada obsahuje: ventil ĽAVÝ + zverné šróbenie	meď	sada 1LCT	250,-
	alupex	sada 2LCT	254,-
sada obsahuje: ventil PRAVÝ + zverné šróbenie	meď	sada 1RCT	250,-
	alupex	sada 2RCT	254,-

Sada CUBE-CE je určená pre napojenie kúpeľňových radiátorov s vývodom na rozteč radiátorov. Táto designová sada sa skladá z regulačnej hlavice a uzatvárateľného šróbenia. Jedná sa o ručný ventil. Odporúčame použiť zverné šróbenie CUBE. Súčasťou sady sú tiež krycie rozety pripojovacieho šróbenia.

Typ CUBE rohové	Obj. číslo	Cena
chróm	CUBE-CE	177,-

sada obsahuje: ventil + zverné šróbenie	meď	sada 1CE	207,-
	alupex	sada 2CE	211,-



CUBE-CE



CUBE-SS

Typ CUBE	Obj. číslo	Cena
nerez	CUBE-SS	245,-

sada obsahuje: ventil + zverné šróbenie	meď	sada 1SS	284,-
	alupex	sada 2SS	290,-

Sada LINE je určená pre napojenie kúpeľňových radiátorov s vývodom na rozteč radiátorov. Táto designová sada sa skladá z regulačnej hlavice a uzatvárateľného šróbenia. Jedná sa o ručný ventil. Odporúčame použiť zverné šróbenie LINE.

Typ LINE	Obj. číslo	Cena
chróm	LINE-C	174,-

sada obsahuje: ventil + zverné šróbenie	meď	sada 1LI	204,-
	alupex	sada 2LI	208,-



LINE

Sada EASY CORNER je určená pre napojenie radiátorov s vývodom na rozteč radiátora, ktorá sa skladá sa z regulačnej hlavice a uzatvárateľného šróbenia. Jedná sa o ručný ventil. Prívod je na strane ručnej hlavice. Eurokonusové pripojenie. Odporúčame použiť zverné šróbenie EASY.

Typ EASY Corner	Obj. číslo	Cena
ľavý-chróm	EASY-LC-EK	86,-
pravý-chróm	EASY-RC-EK	86,-
ľavý-biela-lak	EASY-LW-EK	86,-
pravý-biela-lak	EASY-RW-EK	86,-
ľavý-nerez	EASY-LSS-EK	116,-
pravý-nerez	EASY-RSS-EK	116,-



EASY CORNER

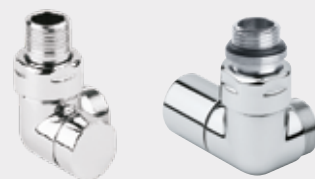

ROZETY

Rozeta na rozteč radiátora	Obj. číslo	Cena
biela	013G3132	19,-
chróm	013G3133	43,-
Rozety pre 50 mm pripojenie	Obj. číslo	Cena
biela	013G3207	14,-
chróm	013G3208	31,-



Rozeta na rozteč radiátora



Rozeta 50 mm

K ventilom CUBE sú rozety súčasťou balenia designovej sady, okrem CUBE-COM.

ZVERNÉ ŠRÓBENIA

Zverné šróbenie pre ventil CUBE (CET, -CE, -SS), LINE, sada 2 ks	chróm		nerez	
Meď Ø15	59004-C	12,-	59004-SS	14,-
Alupex Ø16 × 2	59102-C	16,-	59102-SS	20,-

Zverné šróbenie pre ventil CUBE-COM, sada 2 ks	chróm	
Meď Ø15	33109-C	16,-
Alupex Ø16 × 2	55502-C	22,-

závit M24

Zverné šróbenie VHX-MONO, VHX-DUO, RA-URX, sada 2 ks	chróm	
Meď Ø15	013 G 4195	12,-
Alupex Ø16 × 2	013 G 4200	23,-

Zverné šróbenie pre ventil UNIVERSAL, sada 2 ks	chróm	
Meď Ø15	F11120	14,-
Alupex Ø16 × 2	F11462	18,-

Zverné šróbenie pre ventil COMBI, EASY, TWIN, ONE, sada 2 ks	chróm	
Meď Ø15	43304-C	16,-
Alupex Ø16 × 2	58702-C	22,-

59004-C



59102-C

33109-C



55502-C

013G4195



013G4200



Odporúčané maloobchodné ceny s DPH v EUR.

ELEKTRICKÉ VYKUROVACIE TYČE

Vykurovacia tyč PMH-HT

Elektrické vykurovacie teleso s termostatom umožňujúce nastavenie teploty média v rozmedzí 30-60 °C. Dĺžka prívodného kábla 1,3 m. Dvojstupňová ochrana proti prehriatiu. Funkcia proti zamrznutiu tekutiny. Nízka spotreba energie behom prevádzky vďaka pokročilej elektronike. 2h nastavenie max. výkonu s automatickým vrátením na pôvodné nastavenie - funkcia + 2h BACK - alebo automatickým vypnutím - funkcia - 2h OFF. IPx54 - ochrana proti vniknutiu vody. Termostat je možné otáčať o 320° (jednoduchšia montáž). **Nie je možné použiť pri horizontálnych radiátoroch Darius, Rosendal a pri radiátoroch Helios a Kronos pre kombinované vykurovanie s ventilom Danfoss VHX-DUO.**



PMH-HT2

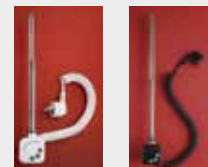

Výkon [W]	Obj. číslo chróm	Obj. číslo biela	Obj. číslo metalická strieborná (nerez efekt)	Obj. číslo čierna	Cena
200	PMH-HT2-C-200W	PMH-HT2-W-200W	PMH-HT2-MS-200W	PMH-HT2-B-200W	157,-
300	PMH-HT2-C-300W	PMH-HT2-W-300W	PMH-HT2-MS-300W	PMH-HT2-B-300W	157,-
400	PMH-HT2-C-400W	PMH-HT2-W-400W	PMH-HT2-MS-400W	PMH-HT2-B-400W	157,-
600	PMH-HT2-C-600W	PMH-HT2-W-600W	PMH-HT2-MS-600W	PMH-HT2-B-600W	157,-
800	PMH-HT2-C-800W	PMH-HT2-W-800W	PMH-HT2-MS-800W	PMH-HT2-B-800W	157,-



PMH-HT2 - RK

Výkon [W]	Obj. číslo chróm	Obj. číslo biela	Obj. číslo metalická strieborná (nerez efekt)	Obj. číslo čierna	Cena
200	PMH-HT2-C-200W-RK	PMH-HT2-W-200W-RK	PMH-HT2-MS-200W-RK	PMH-HT2-B-200W-RK	157,-
300	PMH-HT2-C-300W-RK	PMH-HT2-W-300W-RK	PMH-HT2-MS-300W-RK	PMH-HT2-B-300W-RK	157,-
400	PMH-HT2-C-400W-RK	PMH-HT2-W-400W-RK	PMH-HT2-MS-400W-RK	PMH-HT2-B-400W-RK	157,-
600	PMH-HT2-C-600W-RK	PMH-HT2-W-600W-RK	PMH-HT2-MS-600W-RK	PMH-HT2-B-600W-RK	157,-
800	PMH-HT2-C-800W-RK	PMH-HT2-W-800W-RK	PMH-HT2-MS-800W-RK	PMH-HT2-B-800W-RK	157,-



PMH-HT1

Vykurovacia tyč určená na priame napojenie elektrického kábla vyvedeného zo steny.

Výkon [W]	Obj. číslo chróm	Obj. číslo biela	Obj. číslo metalická strieborná (nerez efekt)	Obj. číslo čierna	Cena
200	PMH-HT1-C-200W	PMH-HT1-W-200W	PMH-HT1-MS-200W	PMH-HT1-B-200W	172,-
300	PMH-HT1-C-300W	PMH-HT1-W-300W	PMH-HT1-MS-300W	PMH-HT1-B-300W	172,-
400	PMH-HT1-C-400W	PMH-HT1-W-400W	PMH-HT1-MS-400W	PMH-HT1-B-400W	172,-
600	PMH-HT1-C-600W	PMH-HT1-W-600W	PMH-HT1-MS-600W	PMH-HT1-B-600W	172,-
800	PMH-HT1-C-800W	PMH-HT1-W-800W	PMH-HT1-MS-800W	PMH-HT1-B-800W	172,-

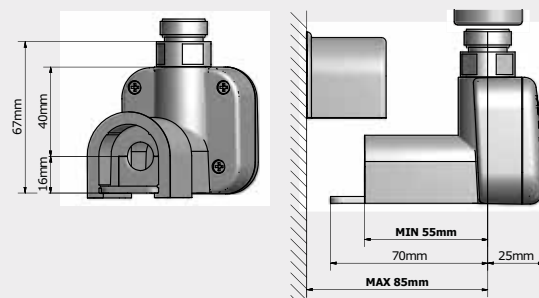



Vykurovací tyč GT

GT - elektrické vykurovacie teleso s termostatom, ktorý sníma teplotu média v radiátore. Dĺžka kábla 1,3 m, regulácia teploty 5-65 °C, izolačná trieda I.

Výkon [W]	Obj. číslo chróm	Obj. číslo biela	Obj. číslo metalická strieborná	Cena
150	GT-C-150W	GT-W-150W	GT-MS-150W	118,-
300	GT-C-300W	GT-W-300W	GT-MS-300W	118,-
600	GT-C-600W	GT-W-600W	GT-MS-600W	118,-



Vykurovací tyč EL 05E

Elektrické vykurovacie telesá EL 05E sú určené do trubkových radiátorov, kde sa využívajú pre kombinovaný spôsob vykurovania najmä v priestoroch kúpeľne, bazénov, fitness alebo v obytných priestoroch. Vo vykurovacom období je využívaná sústava ústredného vykurovania s centrálnym zdrojom tepla a mimo vykurovacej sezóny je prevádzkovaný elektrický zdroj tepla.

Teleso EL 05 sa dodáva v bielom alebo metalicky striebornom vyhotovení s rovnou prírodnou šnúrou zakončenou vodičom pre pripojenie do inštalačnej krabice pevného elektrického rozvodu. Pre zabezpečenie komfortu obsluhy je potrebné do inštalácie zaradiť vypínač, regulátor priestorovej teploty, prípadne časovač alebo iný regulačný prístroj.

Výkon [W]	Obj. číslo biela	Obj. číslo metalická strieborná	Cena
200	EL05E-W-200W	EL05E-MS-200W	65,-
300	EL05E-W-300W	EL05E-MS-300W	65,-
400	EL05E-W-400W	EL05E-MS-400W	65,-
500	EL05E-W-500W	EL05E-MS-500W	65,-
600	EL05E-W-600W	EL05E-MS-600W	65,-
700	EL05E-W-700W	EL05E-MS-700W	70,-
termostat	RE10A-W	RE10A-MS	70,-
vypínač	VS1		14,-

DRŽADLÁ UTERÁKOV, VEŠIAČIKY



Držadlá uterákov

Chróm	Vhodné pre typ	Cena
CHB1	Danby, Blenheim šírky 450 mm	55,-
CHB2	Danby, Blenheim šírky 600 mm	55,-
CHB3	Danby, Blenheim šírky 750 mm	55,-
CHM1	Marabu šírky 450 mm	55,-
CHM2	Marabu šírky 600 mm	55,-
HTC1C	Taifun šírky 500 mm	55,-
HTC2C	Taifun šírky 600 mm	55,-
HTS1C	Taifun šírky 500 mm	51,-
HTS2C	Taifun šírky 600 mm	51,-
CHS1	Savoy šírky 480 mm	51,-
CHS2	Savoy šírky 600 mm	51,-
CHS3	Savoy šírky 750 mm	51,-



Držadlo uteráku - vyhotovenie biela HTS1W

Biela	Vhodné pre typ	Cena
HTC1W	Taifun šírky 500 mm	38,-
HTC2W	Taifun šírky 600 mm	38,-
HTS1W	Taifun šírky 500 mm	37,-
HTS2W	Taifun šírky 600 mm	37,-
HB1W	Danby, Blenheim šírky 450 mm	35,-
HB2W	Danby, Blenheim šírky 600 mm	35,-
HB3W	Danby, Blenheim šírky 750 mm	35,-
HM1W	Marabu šírky 450 mm	35,-
HM2W	Marabu šírky 600 mm	35,-
HS1W	Savoy šírky 480 mm	35,-
HS2W	Savoy šírky 600 mm	35,-
HS3W	Savoy šírky 750 mm	35,-

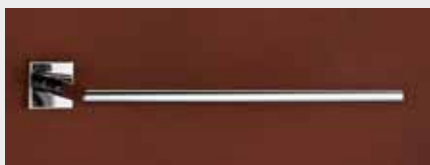

Chrómové madlo PGH1



Chrómové madlo DH



Chrómové madlo PGH1H - hranaté

Chróm	Vhodné pre typ	Cena
PGH1	Pegasus 488 mm, Darius	81,-
PGH2	Pegasus 608 mm, Darius	84,-
PGH3	Pegasus 758 mm, Darius	90,-
DH	Pegasus 608 mm, Darius	141,-

Chróm	Vhodné pre typ	Cena
PGH1H	Pegasus 488 mm, Darius	91,-
PGH2H	Pegasus 608 mm, Darius	95,-
PGH3H	Pegasus 758 mm, Darius	100,-



Vešiačik - Robe-Hook

Vešiačky

Chróm	Vhodné pre typ	Cena
CRH1	Danby, Blenheim, Savoy	28,-
CRH2	Marabu	28,-
CRH3	Taifun	28,-
Biela	Vhodné pre typ	Cena
TRH1W	Taifun-biela	19,-
RH1W	Danby, Blenheim, Savoy	15,-
RH2W	Marabu	15,-

Odporúčané maloobchodné ceny s DPH v EUR.

VZORKOVNÍK POVRCHOVÝCH ÚPRAV

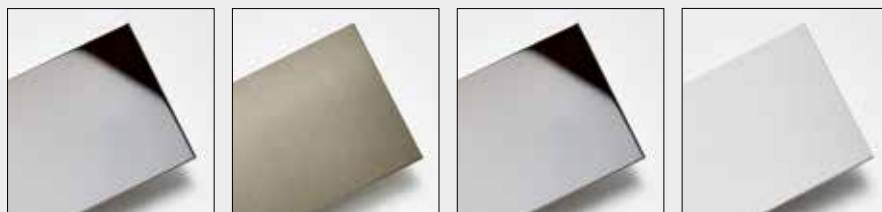

Chróm

Kartáčovaná nerez

Leštená nerez

Eloxovaný hliník

ORIENTAČNÝ VZORKOVNÍK FAREBNÝCH ÚPRAV

FARBY (povrch hladký, lesklý)

Bielá (lesk)
RAL 9003



... W

Metalická
strieborná 29/70587



... MS

Šedobéžová
RAL 1019



... GB

Metalická antracit
09/80170



... A

Čierna
RAL 9005

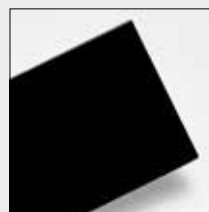

... B

ŠTRUKTÚROVANÉ FARBY (povrch zrnitý, matný)

Bielá (mat)
RAL 9010 FS



... WE

Béžová
RAL 1015 FS



... BE

Šedobéžová
RAL 1019 FS



... GBE

Bordó
RAL 3004 FS



... RE

Hnedá
RAL 8017 FS



... BR

Čierna
RAL 9005 FS



... BL

Metalická strieborná
29/90092



... MES

V povrchových úpravách (lak) je možné objednať všetky PMH radiátory, okrem ELEKTRA, VENUS, FENIX, KARES a NESTOR.
Např.: pri objednávke KRONOS 600 × 1182 mm vo farbe Bordó je objednávací kód - KR2RE.

V štruktúrovaných farbách - termín dodania 6-8 týždňov.

Technické zmeny a farebné odlišnosti vyhradené.

Váš obchodný zástupca:

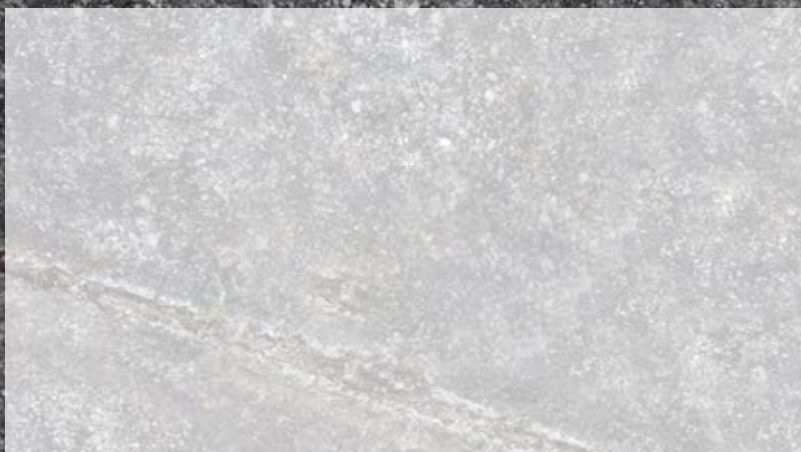

 **P.M.H.**

P.M.H. Invest & Trade s.r.o.
Přísečná 556
CZ 381 01 Český Krumlov

Tel.: 00420 380 711 237
Fax: 00420 380 711 155

E-mail: info@pmh-co.sk
www.pmh-co.sk